



針對各種產業適用、款式多元

Positioning Stages

※台灣自製品牌WESHINE。



CP值
超高



精密型手動滑台

高精度 | 高剛性 | 高荷重

Give you the best shine!



「高CP值、高彈性設計、客製化」為目的、全新推出精密手動滑台。

可依據客戶精密微調、定位、定量移動之需求，進行微調進給也可大量進給。
且可以配合客戶設備固定於適當位置。
多樣化的進給方式、多樣的XYZ軸組合。
可對應各種產業的生產製程。

※各型號表現比較表。

型號	高精度	高剛性	高荷重
WSC	◆ ◆ ◆ ◆	◆ ◆ ◆	◆ ◆ ◆
WSD	◆ ◆ ◆	◆ ◆	◆ ◆
WSG	◆ ◆	◆ ◆ ◆	◆ ◆
WHG	◆ ◆	◆ ◆ ◆ ◆	◆ ◆ ◆ ◆
WSR	◆ ◆ ◆ ◆	◆ ◆ ◆	◆ ◆
WER	◆ ◆	◆ ◆ ◆	◆ ◆
WSZ	◆ ◆ ◆ ◆	◆ ◆ ◆	◆ ◆ ◆
WSK	◆ ◆ ◆	◆ ◆ ◆	◆ ◆

索引



交叉滾子型



齒輪進給型



高剛性齒輪進給型



簡易旋轉型



精密旋轉型



鳩尾型



螺絲進給型



平面升降型



複合型(彈性客製化)

細項索引

WSC40	6
WSC60	12
WSC80	18
WSC100	24
WSC120	30
WSG80	36
WSG100	37

WSG150	38
WSG200	39
WSG50	40
WSG60	42
WSG90	44
WHG120	46
WER60	48

WER80	48
WER100	49
WSR60	50
WSR80	51
WSR100	52
WSD25	53
WSD40	55

WSD60	57
WSK40	59
WSK60	59
WSZ60	60
WSZ80	60
WSM60	61
WSM80	62
WSM100	63

手動滑台進給方式



齒軌與齒輪



進給螺絲



分離卡測頭

真直度

機件於直線運動中，於量測平面上取一測定基準點，在有效行程內沿單一線性方向位移，以基準點與位移末端點間的測定結果之正負值計算最大偏差，謂之真直度。

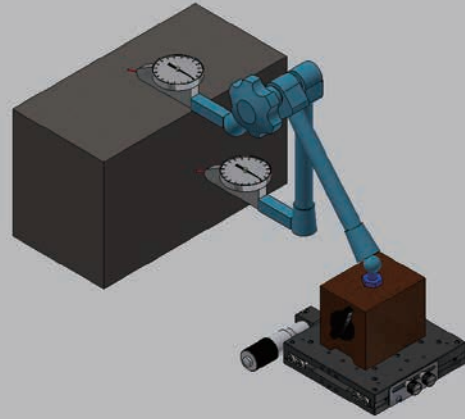

平行度

以量測平面的中心點為基準，在機件之中心沿線性方向做移動時，於有效行程中沿單一線性方向移動，機件位移面中心與基準面中心點間之最大偏差值，即為其平行度。

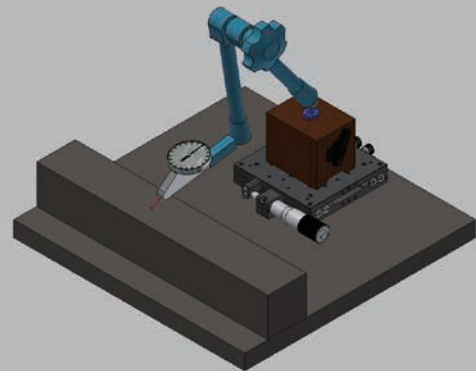

相交垂直度

相互交直的兩軸測量其垂直度時，需先以機件之X軸量測平面上取一測定基準點，在有效行程內沿X方向線性位移，取其真直度軸線為基準。再以機件Y軸之量測平面上取一測定基準點，於行程內沿Y方向線性位移，所量測最大偏移量，與X軸線之偏差值為其垂直度。

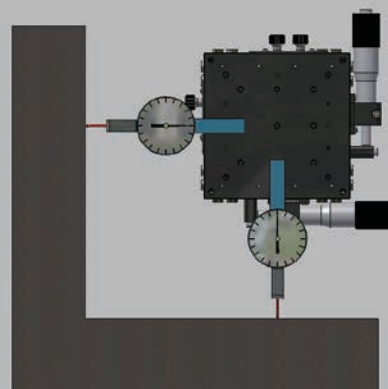

線性偏擺 (震幅)

機件於任何形式之運動中，皆會有物理慣性之偏擺，於直線運動中取機件之中心為基準，在有效行程中沿線性方向做移動時，與基準水平面上量測出的垂直偏差之正負值計算最大偏差，為其線性偏擺量。

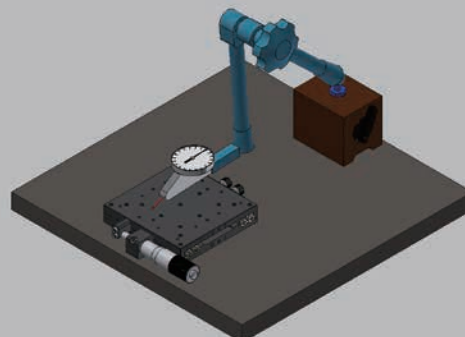

同心度

取機件中心圓之軸心為基準，量測機件圓內徑一周 (360度)，取得其偏差值後，再量測機件之圓外徑，量測機件其圓外徑一周，以基準軸內徑量測值與外徑量測值計算最大偏差即為同心度。

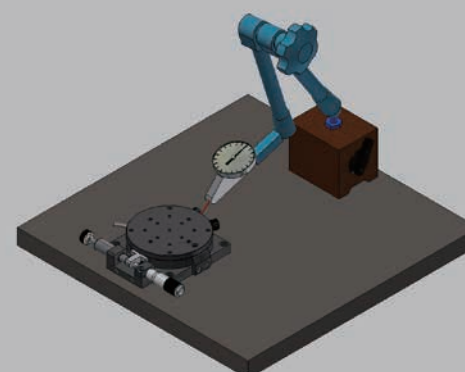

徑向偏擺 (震幅)

機件於迴轉運動中，會產生物理慣性之偏擺，於機件迴轉軸之中心為基準，取機件之水平(徑向)面上任一點，沿軸向做旋轉移動時(360度)，與基準水平面上量測出的垂直偏差之正負值計算最大偏差，為其徑向偏擺量。

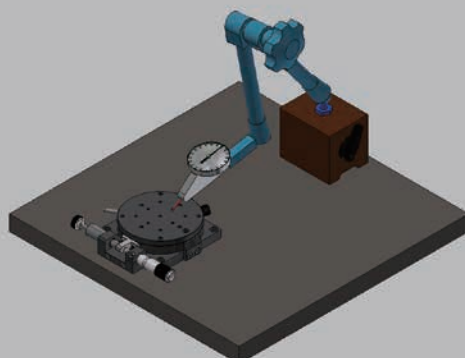



X軸 / □40

WSC40-X-C



Feature	WSC40-X-C
移動行程	±6.5mm
移動真直度	30μm
移動水平度	30μm
移動俯仰度	30"
移動橫擺度	20"
檯面平面度	30μm
檯面平行度	50μm
水平耐荷度	20N
垂直耐荷度	12N
最大保持力	60N
本體重量	140g
材質	鋁合金
表面處理	陽極黑

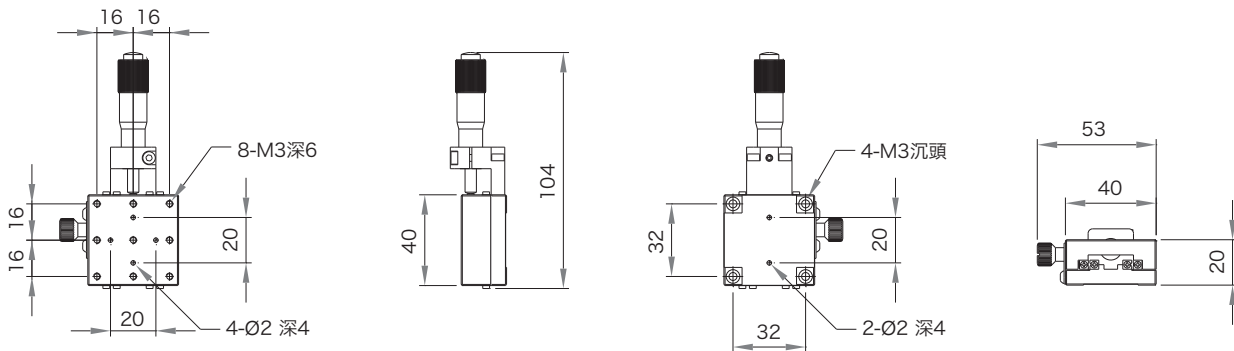

X.Y軸 / □40

WSC40-XC-YC

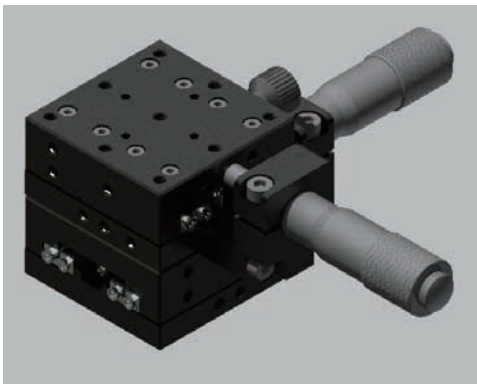

Feature	WSC40-XC-YC
移動行程	±6.5mm
移動真直度	30μm
移動水平度	30μm
移動俯仰度	30"
移動橫擺度	20"
檯面平面度	30μm
檯面平行度	100μm
水平耐荷度	20N
最大保持力	60N
本體重量	280g
材質	鋁合金
表面處理	陽極黑

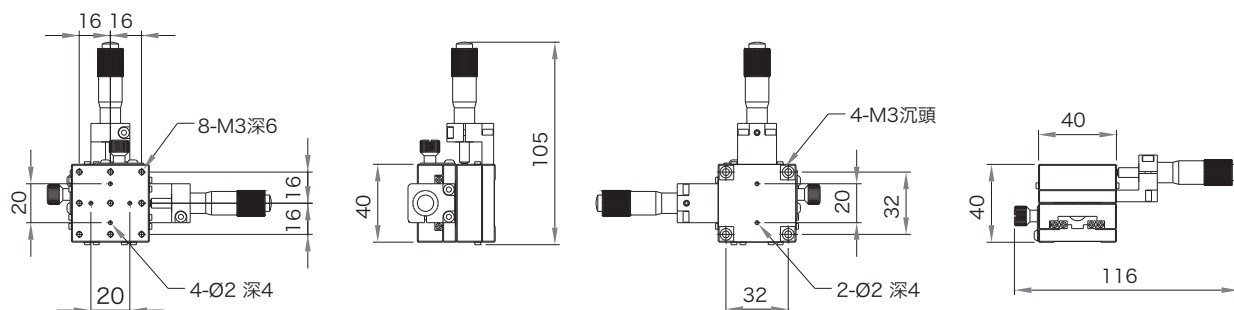

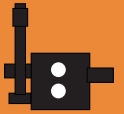

X.Y.Z軸 / □40

WSC40-XC-YC-ZC

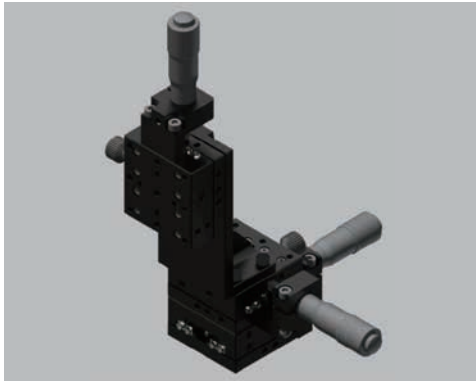

Feature	WSC40-XC-YC-ZC
移動行程	±6.5mm
移動真直度	30μm
移動水平度	30μm
移動俯仰度	30°
移動橫擺度	20°
檯面平面度	30μm
檯面平行度	100μm
檯面垂直度	20μm
水平耐荷度	20N
垂直耐荷度	12N
最大保持力	60N
本體重量	500g
材質	鋁合金
表面處理	陽極黑

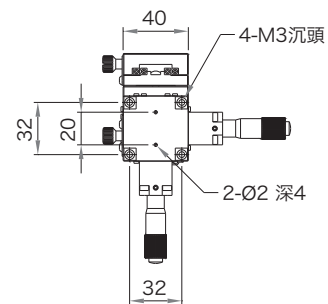
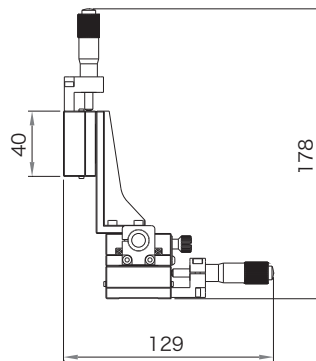
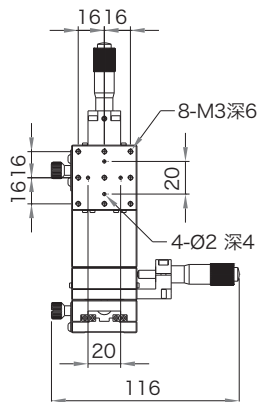

Z軸 / □40

WSC40-Z-C

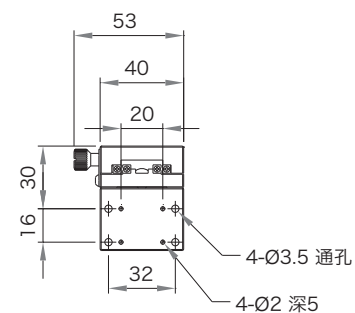
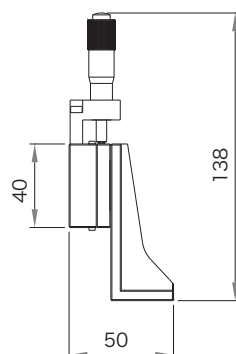
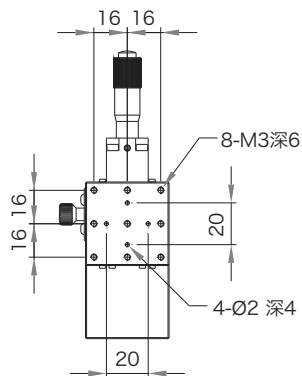

Feature	WSC40-Z-C
移動行程	±6.5mm
移動真直度	30μm
移動水平度	30μm
移動俯仰度	30°
移動橫擺度	20°
檯面平面度	30μm
檯面平行度	50μm
檯面垂直度	20μm
垂直耐荷度	12N
最大保持力	60N
本體重量	220g
材質	鋁合金
表面處理	陽極黑

交叉滾子型
WSC齒輪進給型
WSG齒輪進給型
高剛性
WHG簡易旋轉型
WER精密旋轉型
WSR鳩尾型
WSD螺絲進給型
WSK平面升降型
WSZ複合型
WSM



■ 手動精密滑台 ■ 交叉滾子型

X軸 / □40

交叉滾子型

齒輪進給型

齒輪進給型

簡易旋轉型

精密旋轉型

鳩尾型

螺絲進給型

平面升降型

複合型

WSC40-X-L

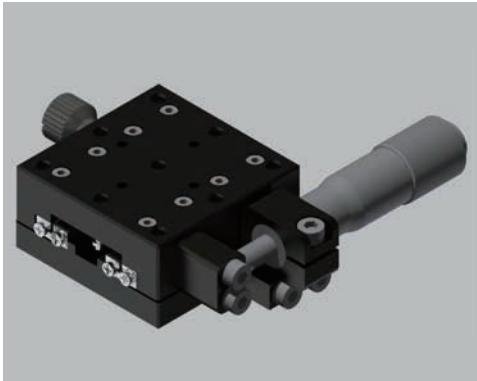

Feature	WSC40-X-L
移動行程	±6.5mm
移動真直度	30μm
移動水平度	30μm
移動俯仰度	30°
移動橫擺度	20°
檯面平面度	30μm
檯面平行度	50μm
水平耐荷度	20N
垂直耐荷度	12N
最大保持力	60N
本體重量	140g
材質	鋁合金
表面處理	陽極黑

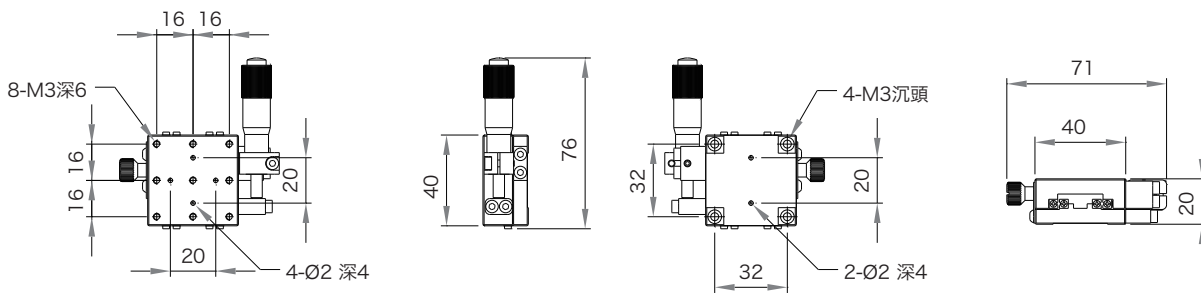

X.Y軸 / □40

WSC40-XL-YL

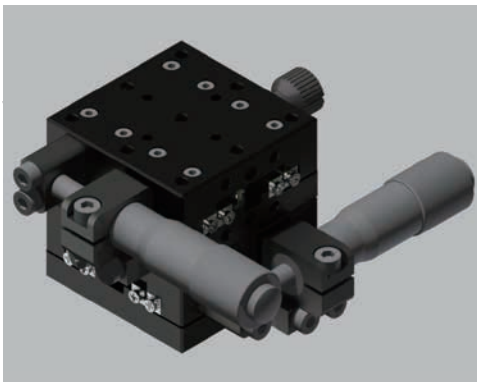

Feature	WSC40-XL-YL
移動行程	±6.5mm
移動真直度	30μm
移動水平度	30μm
移動俯仰度	30°
移動橫擺度	20°
檯面平面度	30μm
檯面平行度	100μm
水平耐荷度	20N
最大保持力	60N
本體重量	280g
材質	鋁合金
表面處理	陽極黑

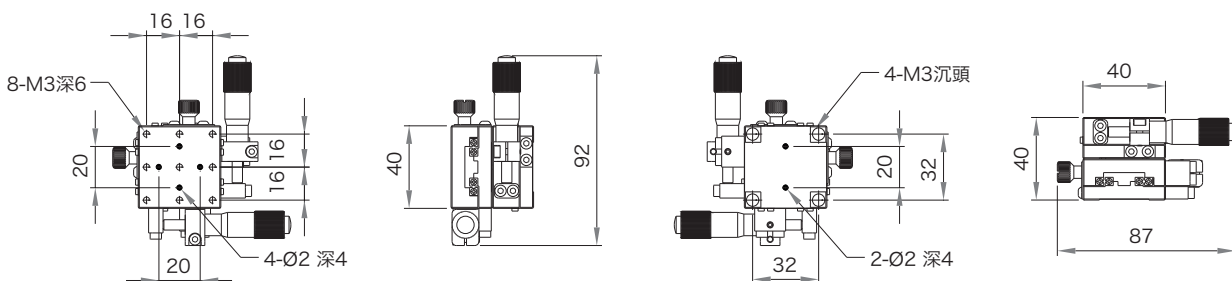

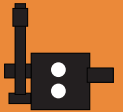

X.Y.Z軸 / □40

WSC40-XL-YL-ZL

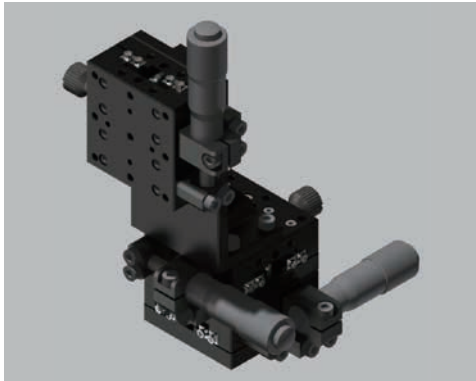

Feature	WSC40-XL-YL-ZL
移動行程	±6.5mm
移動真直度	30μm
移動水平度	30μm
移動俯仰度	30°
移動橫擺度	20°
檯面平面度	30μm
檯面平行度	100μm
檯面垂直度	20μm
水平耐荷度	20N
垂直耐荷度	12N
最大保持力	60N
本體重量	500g
材質	鋁合金
表面處理	陽極黑

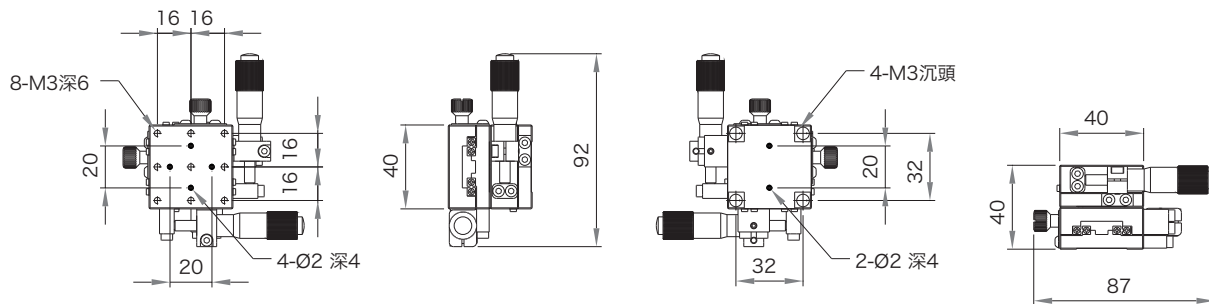

Z軸 / □40

WSC40-Z-L

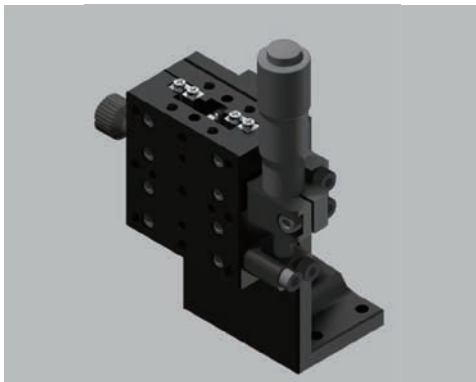

Feature	WSC40-Z-L
移動行程	±6.5mm
移動真直度	30μm
移動水平度	30μm
移動俯仰度	30°
移動橫擺度	20°
檯面平面度	30μm
檯面平行度	50μm
檯面垂直度	20μm
垂直耐荷度	12N
最大保持力	60N
本體重量	220g
材質	鋁合金
表面處理	陽極黑

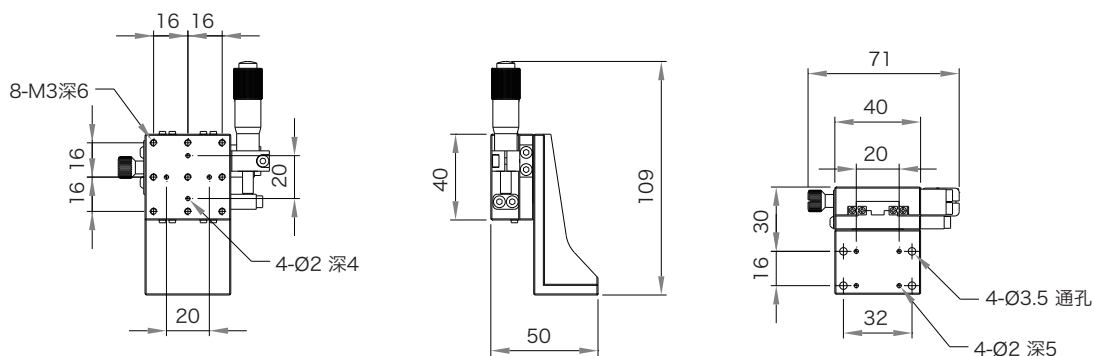

交叉滾子型
WSC

齒輪進給型
WSG

齒輪進給型
高剛性
WHG

簡易旋轉型
WER

精密旋轉型
WSR

鳩尾型
WSD

螺絲進給型
WSK

平面升降型
WSZ

複合型
WSM



交叉滾子型
WSC

齒輪進給型
WSG

齒輪進給型
WHG 高剛性

簡易旋轉型
WER

精密旋轉型
WSR

鳩尾型
WSD

螺絲進給型
WSK

平面升降型
WSZ

複合型
WSM

X軸 / □40

WSC40-X-R

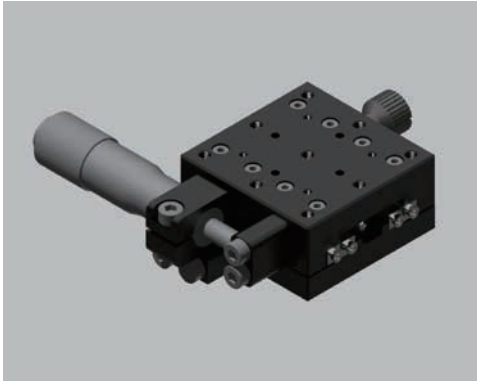

Feature	WSC40-X-R
移動行程	±6.5mm
移動真直度	30μm
移動水平度	30μm
移動俯仰度	30"
移動橫擺度	20"
檯面平面度	30μm
檯面平行度	50μm
水平耐荷度	20N
垂直耐荷度	12N
最大保持力	60N
本體重量	140g
材質	鋁合金
表面處理	陽極黑

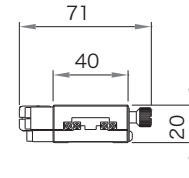
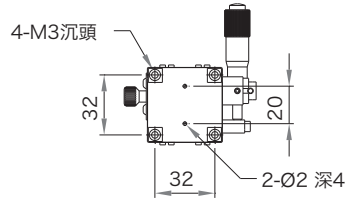
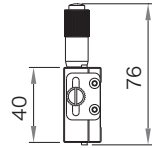
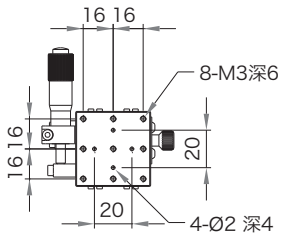

X.Y軸 / □40

WSC40-XR-YR

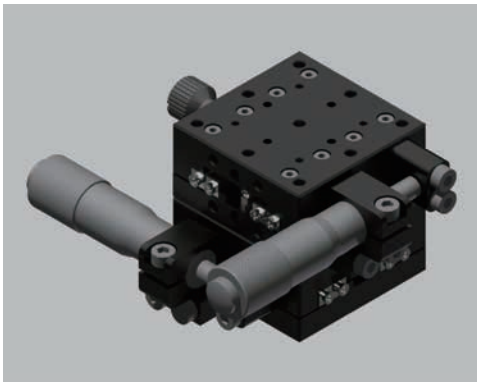

Feature	WSC40-XR-YR
移動行程	±6.5mm
移動真直度	30μm
移動水平度	30μm
移動俯仰度	30"
移動橫擺度	20"
檯面平面度	30μm
檯面平行度	100μm
水平耐荷度	20N
最大保持力	60N
本體重量	280g
材質	鋁合金
表面處理	陽極黑

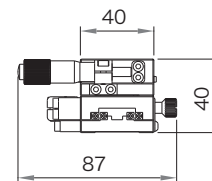
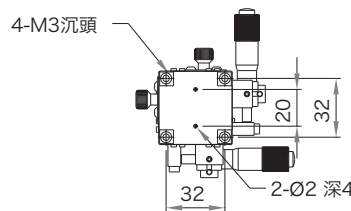
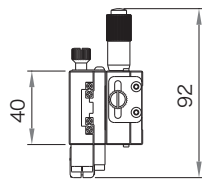
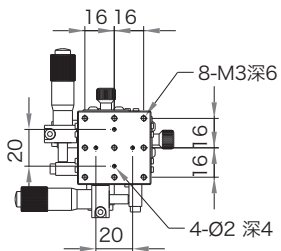

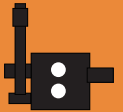

X.Y.Z軸 / □40

WSC40-XR-YR-ZR



Feature	WSC40-XR-YR-ZR
移動行程	±6.5mm
移動真直度	30μm
移動水平度	30μm
移動俯仰度	30°
移動橫擺度	20°
檯面平面度	30μm
檯面平行度	100μm
檯面垂直度	20μm
水平耐荷度	20N
垂直耐荷度	12N
最大保持力	60N
本體重量	500g
材質	鋁合金
表面處理	陽極黑

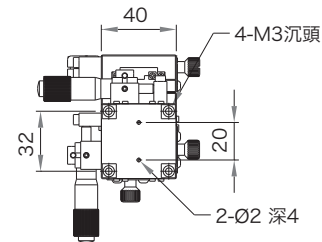
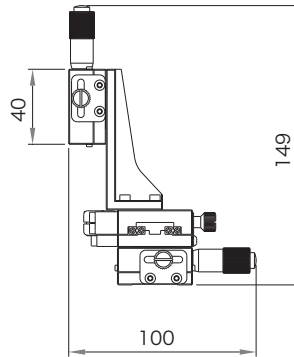
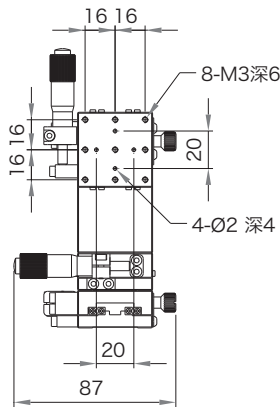

Z軸 / □40

WSC40-Z-R



Feature	WSC40-Z-R
移動行程	±6.5mm
移動真直度	30μm
移動水平度	30μm
移動俯仰度	30°
移動橫擺度	20°
檯面平面度	30μm
檯面平行度	50μm
檯面垂直度	20μm
垂直耐荷度	12N
最大保持力	60N
本體重量	220g
材質	鋁合金
表面處理	陽極黑

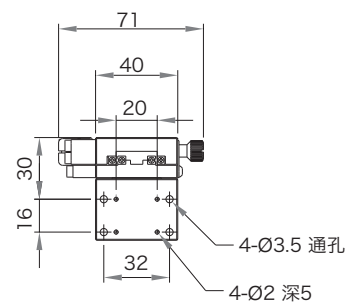
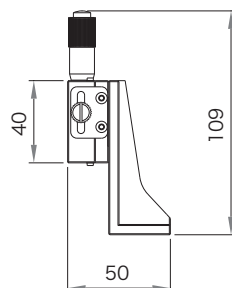
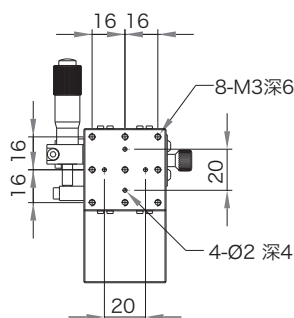

交叉滾子型
WSC

齒輪進給型
WSG

齒輪進給型
高剛性
WHG

簡易旋轉型
WER

精密旋轉型
WSR

鳩尾型
WSD

螺絲進給型
WSK

平面升降型
WSZ

複合型
WSM



■ 手動精密滑台 ■ 交叉滾子型

X軸 / □ 60

WSC60-X-C

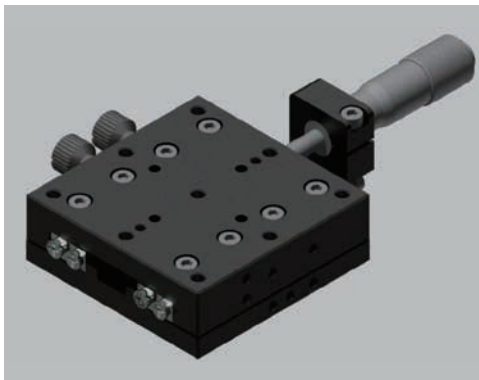

Feature	WSC60-X-C
移動行程	±6.5mm
移動真直度	30μm
移動水平度	30μm
移動俯仰度	30°
移動橫擺度	20°
檯面平面度	30μm
檯面平行度	50μm
水平耐荷度	50N
垂直耐荷度	24N
最大保持力	120N
本體重量	270g
材質	鋁合金
表面處理	陽極黑

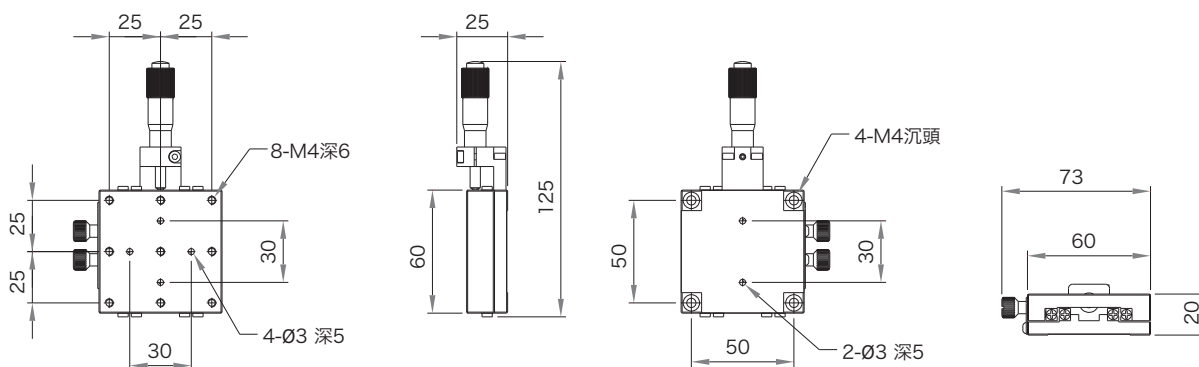

X.Y軸 / □ 60

WSC60-XC-YC

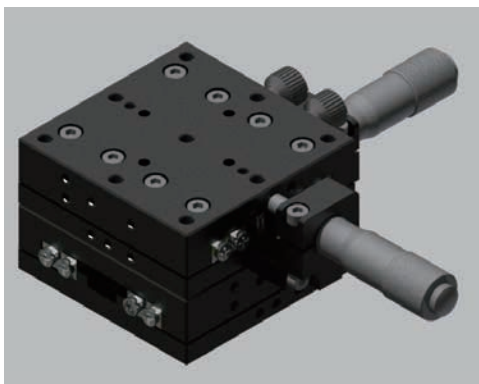

Feature	WSC60-XC-YC
移動行程	±6.5mm
移動真直度	30μm
移動水平度	30μm
移動俯仰度	30°
移動橫擺度	20°
檯面平面度	30μm
檯面平行度	100μm
水平耐荷度	50N
最大保持力	120N
本體重量	540g
材質	鋁合金
表面處理	陽極黑

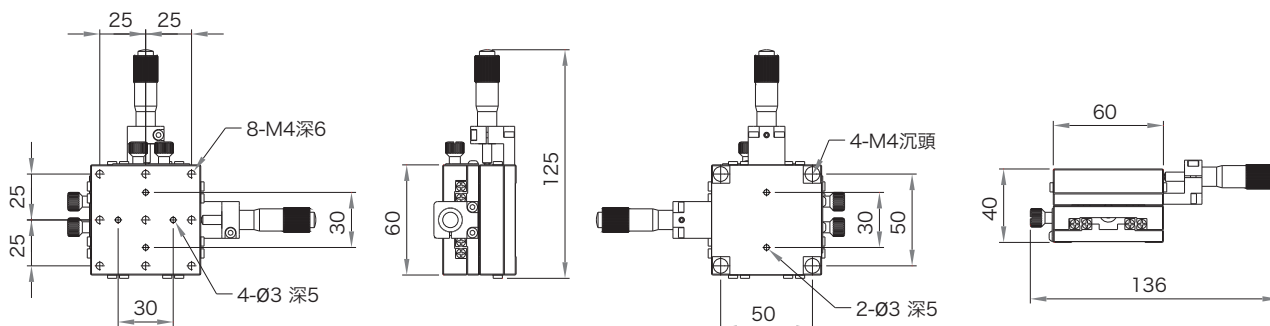

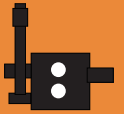

X.Y.Z軸 / □ 60

WSC60-XC-YC-ZC

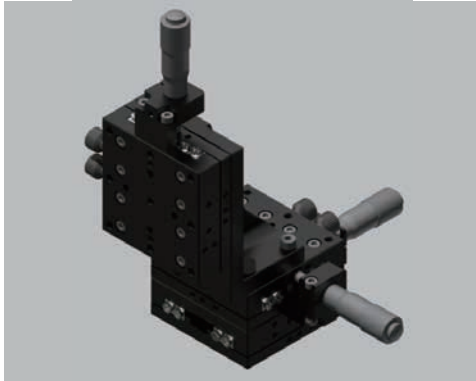

Feature	WSC60-XC-YC-ZC
移動行程	±6.5mm
移動真直度	30μm
移動水平度	30μm
移動俯仰度	30°
移動橫擺度	20°
檯面平面度	30μm
檯面平行度	100μm
檯面垂直度	20μm
水平耐荷度	50N
垂直耐荷度	24N
最大保持力	120N
本體重量	990g
材質	鋁合金
表面處理	陽極黑

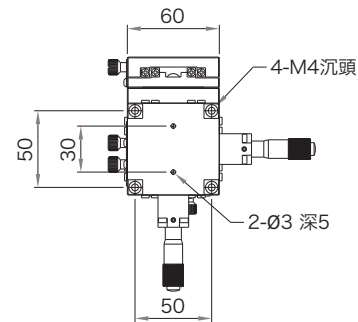
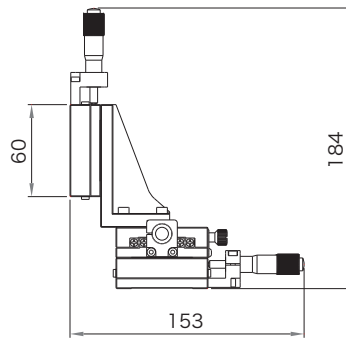
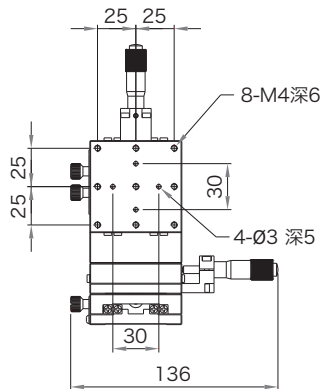

Z軸 / □ 60

WSC60-Z-C

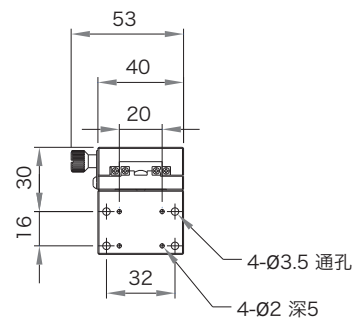
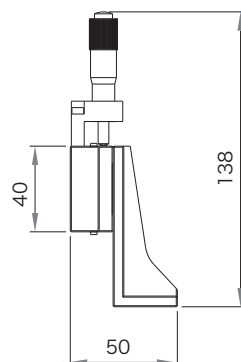
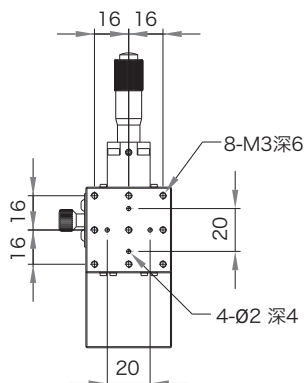

Feature	WSC60-Z-C
移動行程	±6.5mm
移動真直度	30μm
移動水平度	30μm
移動俯仰度	30°
移動橫擺度	20°
檯面平面度	30μm
檯面平行度	50μm
檯面垂直度	20μm
垂直耐荷度	24N
最大保持力	120N
本體重量	460g
材質	鋁合金
表面處理	陽極黑

交叉滾子型
WSC齒輪進給型
WSG齒輪進給型
高剛性
WHG簡易旋轉型
WER精密旋轉型
WSR鳩尾型
WSD螺絲進給型
WSK平面升降型
WSZ複合型
WSM



■ 手動精密滑台 ■ 交叉滾子型

X軸 / □ 60

WSC60-X-L

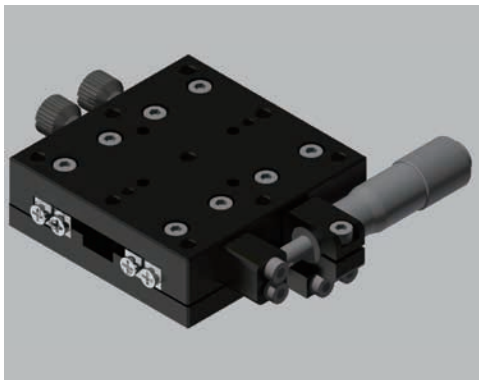

Feature	WSC60-X-L
移動行程	±6.5mm
移動真直度	30μm
移動水平度	30μm
移動俯仰度	30°
移動橫擺度	20°
檯面平面度	30μm
檯面平行度	50μm
水平耐荷度	50N
垂直耐荷度	24N
最大保持力	120N
本體重量	270g
材質	鋁合金
表面處理	陽極黑

*另有(R)右側調整規格

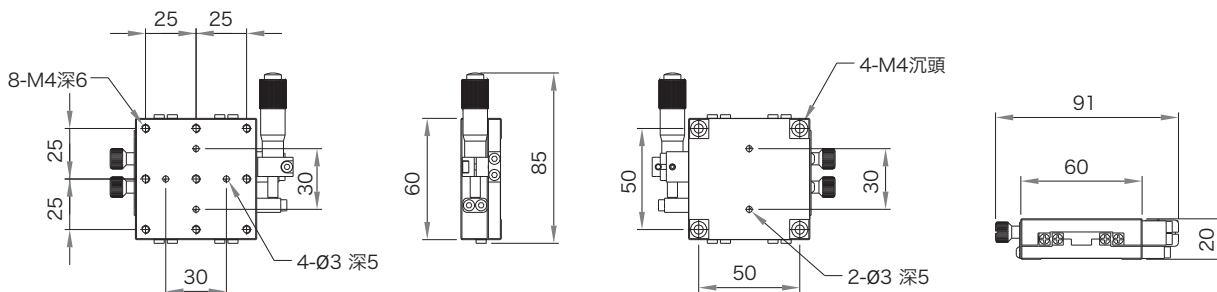

X.Y軸 / □ 60

WSC60-XL-YL

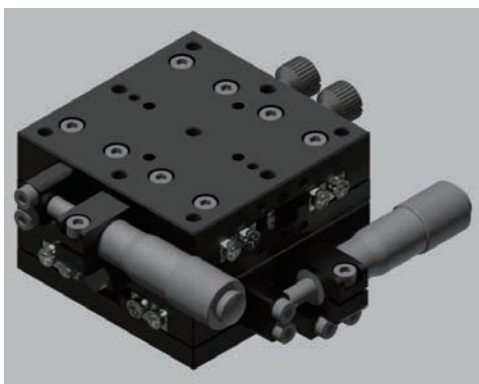

Feature	WSC60-XL-YL
移動行程	±6.5mm
移動真直度	30μm
移動水平度	30μm
移動俯仰度	30°
移動橫擺度	20°
檯面平面度	30μm
檯面平行度	100μm
水平耐荷度	50N
最大保持力	120N
本體重量	540g
材質	鋁合金
表面處理	陽極黑

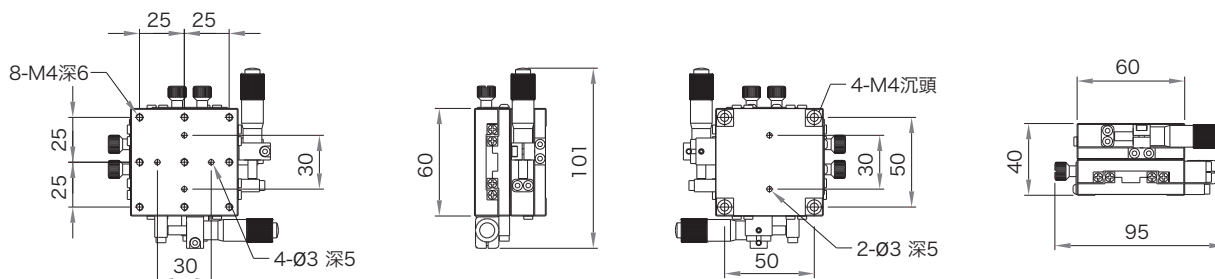

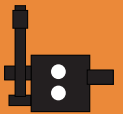

X.Y.Z軸 / □60

WSC60-XL-YL-ZL

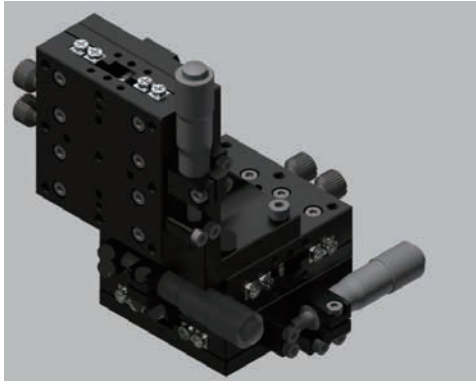

Feature	WSC60-XL-YL-ZL
移動行程	±6.5mm
移動真直度	30μm
移動水平度	30μm
移動俯仰度	30°
移動橫擺度	20°
檯面平面度	30μm
檯面平行度	100μm
檯面垂直度	20μm
水平耐荷度	50N
垂直耐荷度	24N
最大保持力	120N
本體重量	990g
材質	鋁合金
表面處理	陽極黑

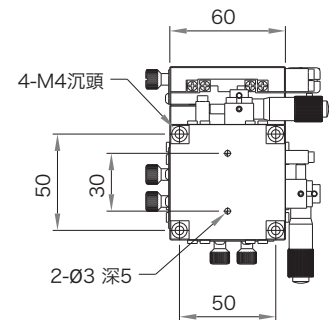
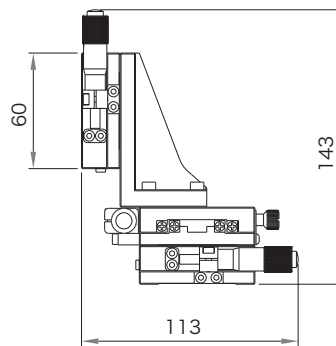
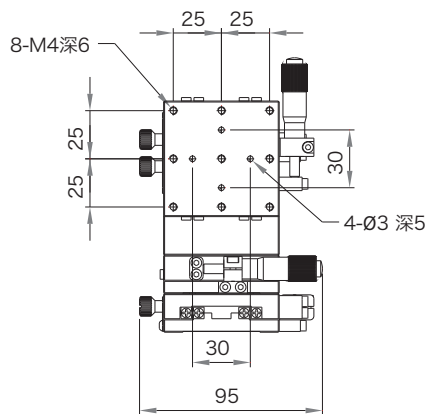

Z軸 / □60

WSC60-Z-L



Feature	WSC60-Z-L
移動行程	±6.5mm
移動真直度	30μm
移動水平度	30μm
移動俯仰度	30°
移動橫擺度	20°
檯面平面度	30μm
檯面平行度	50μm
檯面垂直度	20μm
垂直耐荷度	24N
最大保持力	120N
本體重量	460g
材質	鋁合金
表面處理	陽極黑

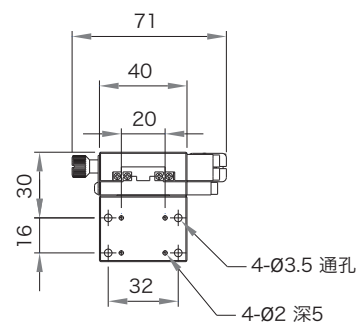
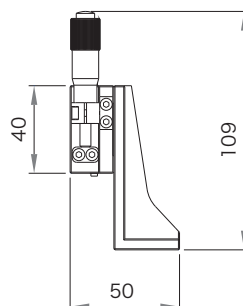
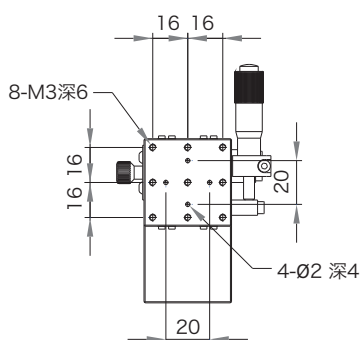

交叉滾子型
WSC

齒輪進給型
WSG

齒輪進給型
高剛性
WHG

簡易旋轉型
WER

精密旋轉型
WSR

鳩尾型
WSD

螺絲進給型
WSK

平面升降型
WSZ

複合型
WSM



■ 手動精密滑台 ■ 交叉滾子型

X軸 / □ 60

WSC60-X-R

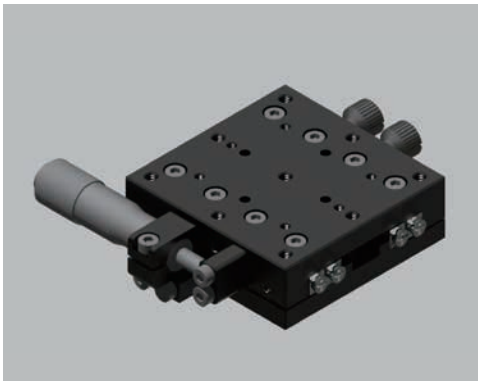

Feature	WSC60-X-R
移動行程	±6.5mm
移動真直度	30μm
移動水平度	30μm
移動俯仰度	30°
移動橫擺度	20°
檯面平面度	30μm
檯面平行度	50μm
水平耐荷度	50N
垂直耐荷度	24N
最大保持力	120N
本體重量	270g
材質	鋁合金
表面處理	陽極黑

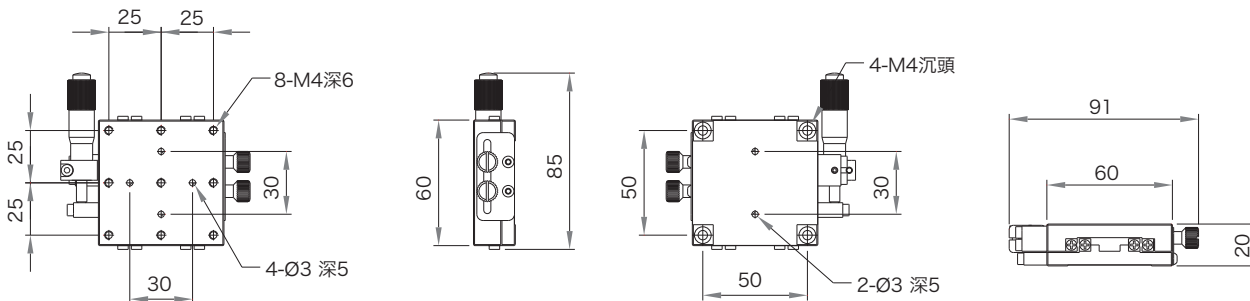

X.Y軸 / □ 60

WSC60-XR-YR

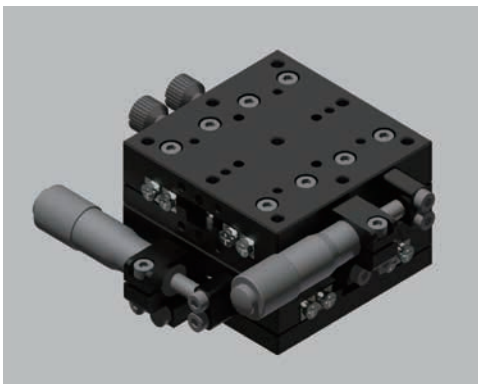

Feature	WSC60-XR-YR
移動行程	±6.5mm
移動真直度	30μm
移動水平度	30μm
移動俯仰度	30°
移動橫擺度	20°
檯面平面度	30μm
檯面平行度	100μm
水平耐荷度	50N
最大保持力	120N
本體重量	540g
材質	鋁合金
表面處理	陽極黑

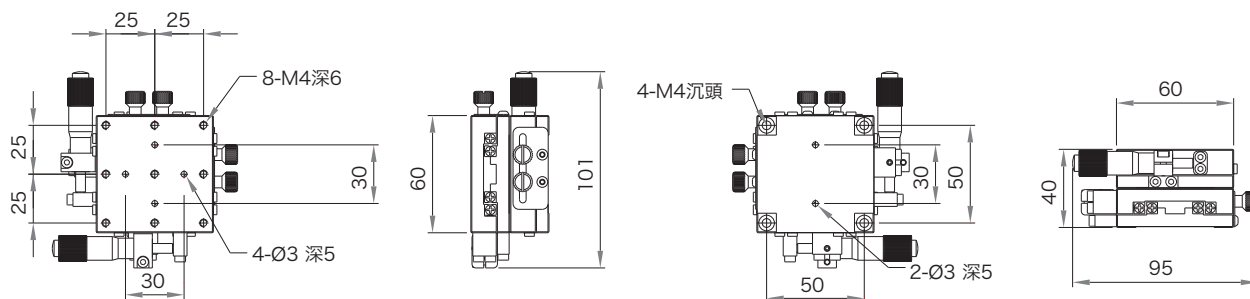

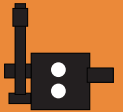

X.Y.Z軸 / □60

WSC60-XR-YR-ZR

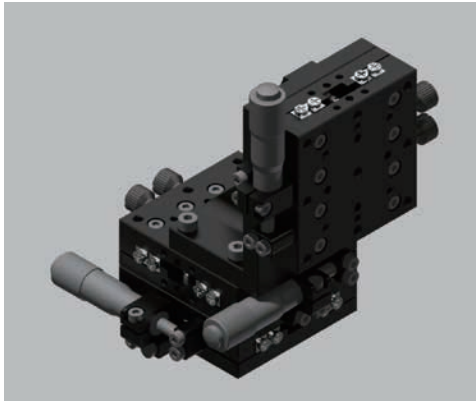

Feature	WSC60-XR-YR-ZR
移動行程	±6.5mm
移動真直度	30μm
移動水平度	30μm
移動俯仰度	30°
移動橫擺度	20°
檯面平面度	30μm
檯面平行度	100μm
檯面垂直度	20μm
水平耐荷度	50N
垂直耐荷度	24N
最大保持力	120N
本體重量	990g
材質	鋁合金
表面處理	陽極黑

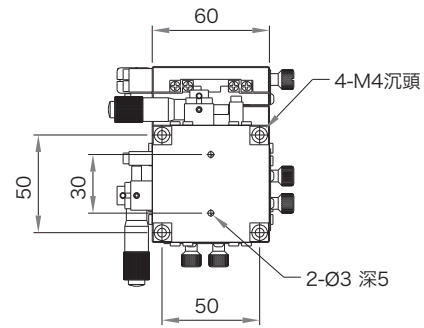
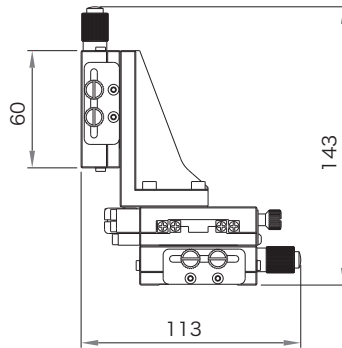
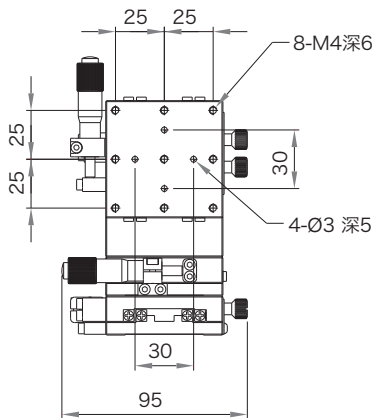

Z軸 / □60

WSC60-Z-R



Feature	WSC60-Z-R
移動行程	±6.5mm
移動真直度	30μm
移動水平度	30μm
移動俯仰度	30°
移動橫擺度	20°
檯面平面度	30μm
檯面平行度	50μm
檯面垂直度	20μm
垂直耐荷度	24N
最大保持力	120N
本體重量	460g
材質	鋁合金
表面處理	陽極黑

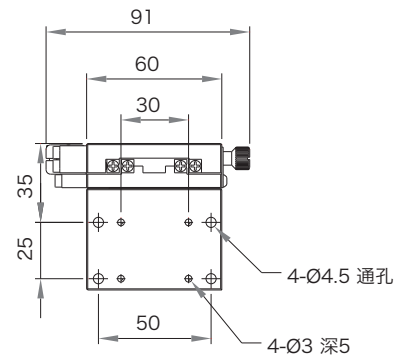
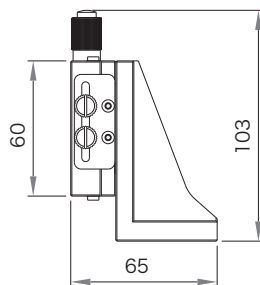
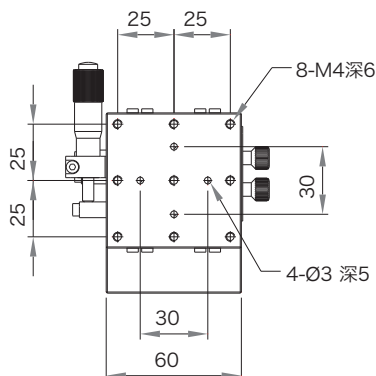

交叉滾子型
WSC

齒輪進給型
WSG

齒輪進給型
高剛性
WHG

簡易旋轉型
WER

精密旋轉型
WSR

鳩尾型
WSD

螺絲進給型
WSK

平面升降型
WSZ

複合型
WSM



■ 手動精密滑台 ■ 交叉滾子型

X軸 / □ 80

交叉滾子型

齒輪進給型

齒輪進給型
高剛性

簡易旋轉型

精密旋轉型

鳩尾型

螺絲進給型

平面升降型

複合型

WSC80-X-C

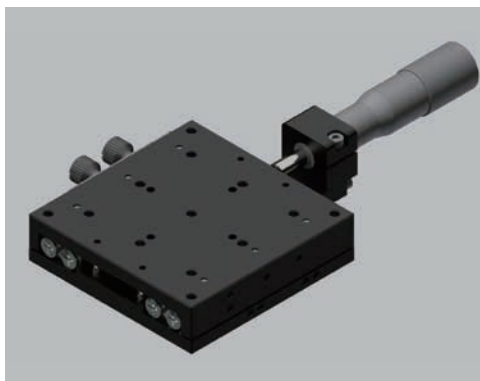

Feature	WSC80-X-C
移動行程	± 12.5mm
移動真直度	30μm
移動水平度	30μm
移動俯仰度	30°
移動橫擺度	20°
檯面平面度	30μm
檯面平行度	60μm
水平耐荷度	100N
垂直耐荷度	60N
最大保持力	120N
本體重量	520g
材質	鋁合金
表面處理	陽極黑

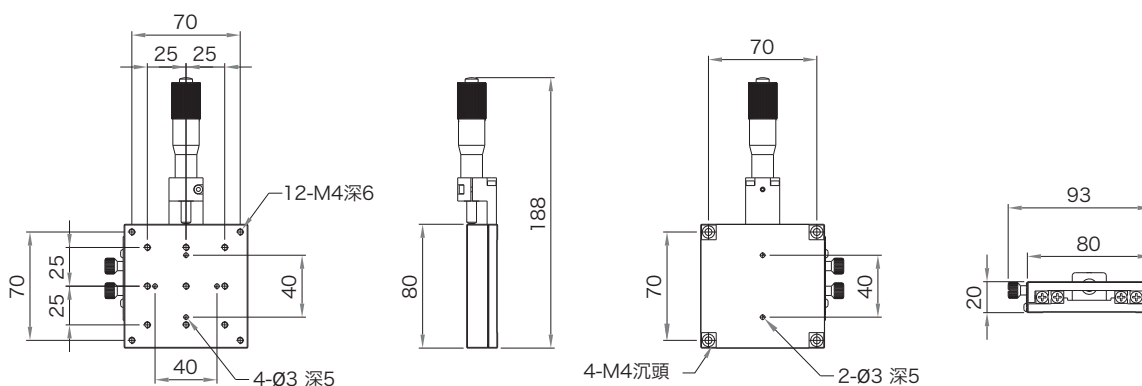

X.Y軸 / □ 80

WSC80-XC-YC

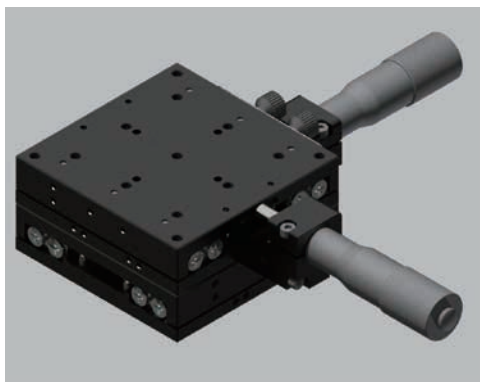

Feature	WSC80-XC-YC
移動行程	± 12.5mm
移動真直度	30μm
移動水平度	30μm
移動俯仰度	30°
移動橫擺度	20°
檯面平面度	30μm
檯面平行度	120μm
水平耐荷度	100N
最大保持力	120N
本體重量	1040g
材質	鋁合金
表面處理	陽極黑

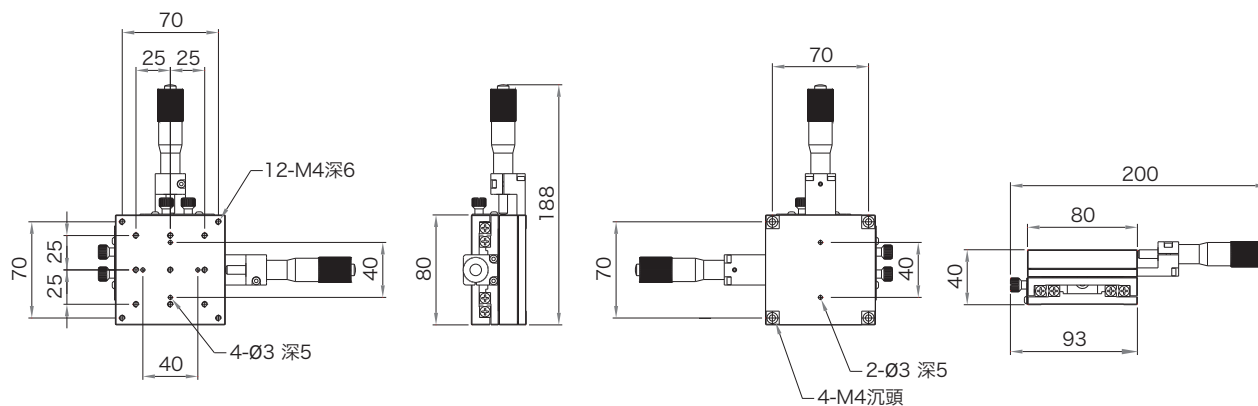

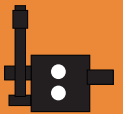

X.Y.Z軸 / □80

WSC80-XC-YC-ZC

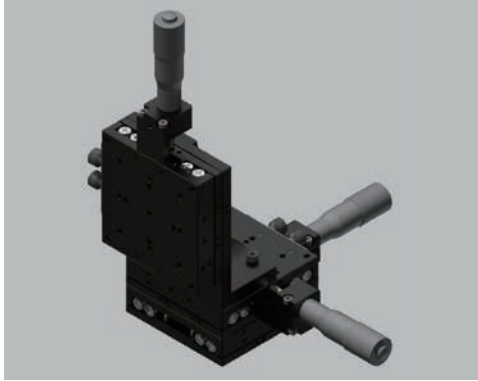

Feature	WSC80-XC-YC-ZC
移動行程	±12.5mm
移動真直度	30μm
移動水平度	30μm
移動俯仰度	30°
移動橫擺度	20°
檯面平面度	30μm
檯面平行度	120μm
檯面垂直度	20μm
水平耐荷度	100N
垂直耐荷度	60N
最大保持力	120N
本體重量	1860g
材質	鋁合金
表面處理	陽極黑

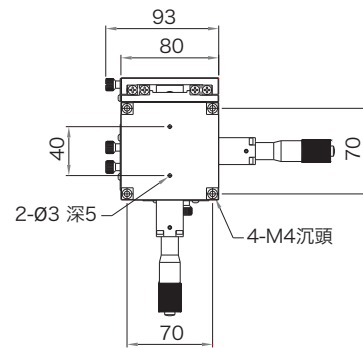
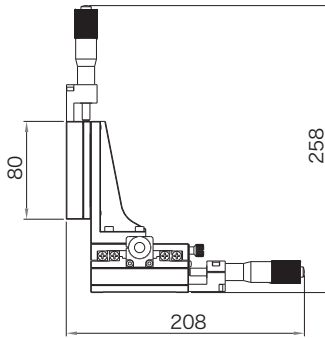
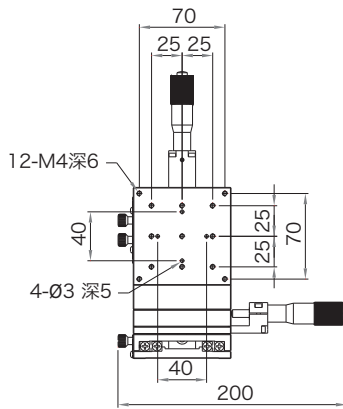

Z軸 / □80

WSC80-Z-C

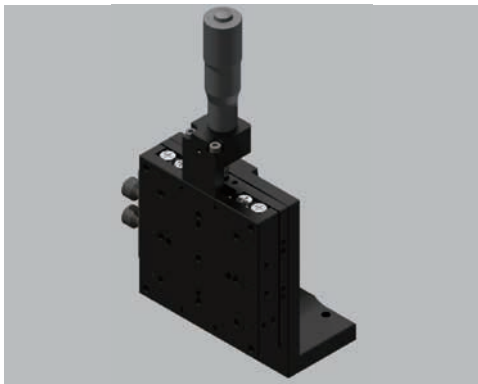

Feature	WSC80-Z-C
移動行程	±12.5mm
移動真直度	30μm
移動水平度	30μm
移動俯仰度	30°
移動橫擺度	20°
檯面平面度	30μm
檯面平行度	60μm
檯面垂直度	20μm
垂直耐荷度	60N
最大保持力	120N
本體重量	830g
材質	鋁合金
表面處理	陽極黑

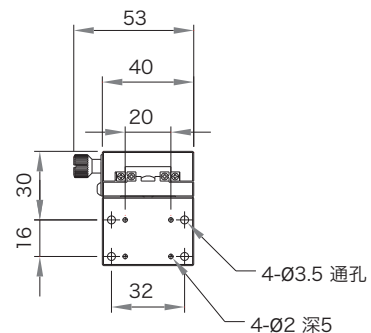
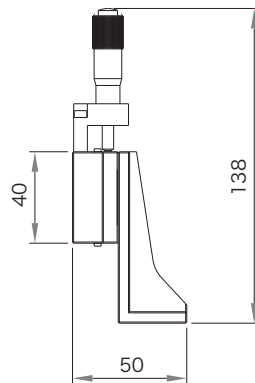
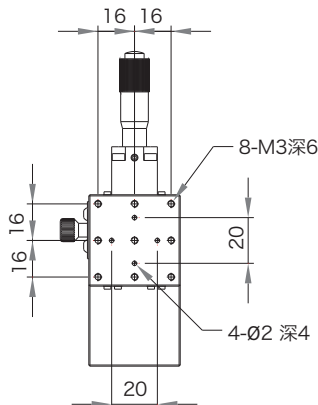

交叉滾子型
WSC

齒輪進給型
WSG

齒輪進給型
高剛性
WHG

簡易旋轉型
WER

精密旋轉型
WSR

鳩尾型
WSD

螺絲進給型
WSK

平面升降型
WSZ

複合型
WSM



■ 手動精密滑台 ■ 交叉滾子型

X軸 / □ 80

交叉滾子型
WSC

齒輪進給型
WSG

齒輪進給型
高剛性
WHG

簡易旋轉型
WER

精密旋轉型
WSR

鳩尾型
WSD

螺絲進給型
WSK

平面升降型
WSZ

複合型
WSM

WSC80-X-L

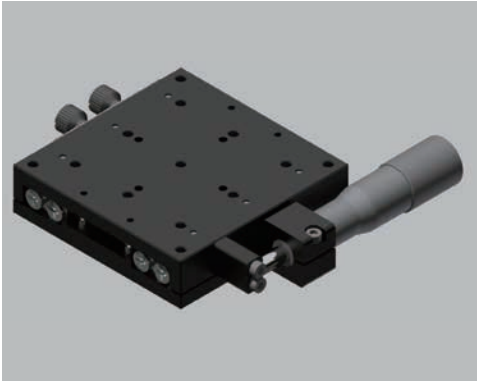

Feature	WSC80-X-L
移動行程	±12.5mm
移動真直度	30μm
移動水平度	30μm
移動俯仰度	30"
移動橫擺度	20"
檯面平面度	30μm
檯面平行度	60μm
水平耐荷度	100N
垂直耐荷度	60N
最大保持力	120N
本體重量	520g
材質	鋁合金
表面處理	陽極黑

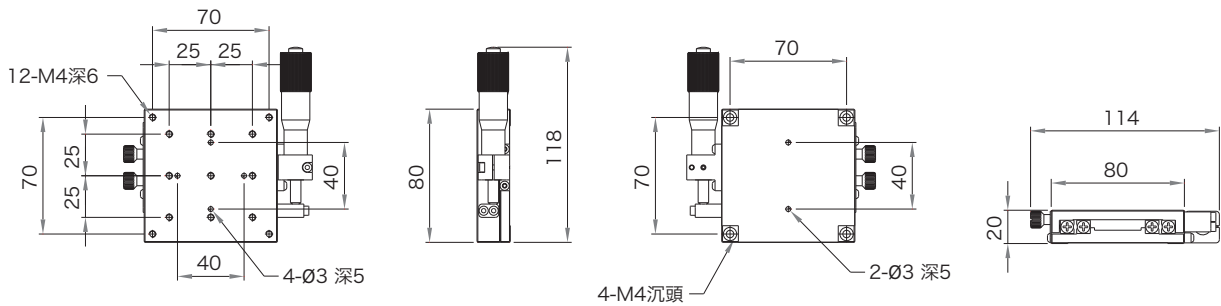

X.Y軸 / □ 80

WSC80-XL-YL

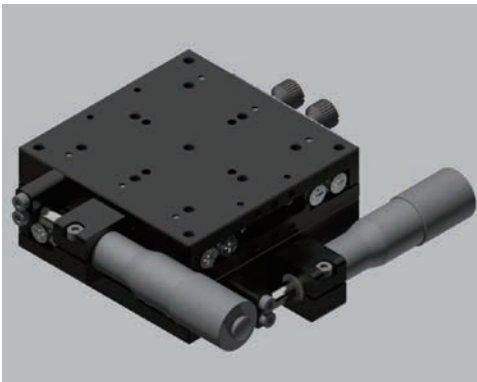

Feature	WSC80-XL-YL
移動行程	±12.5mm
移動真直度	30μm
移動水平度	30μm
移動俯仰度	30"
移動橫擺度	20"
檯面平面度	30μm
檯面平行度	120μm
水平耐荷度	100N
最大保持力	120N
本體重量	1040g
材質	鋁合金
表面處理	陽極黑

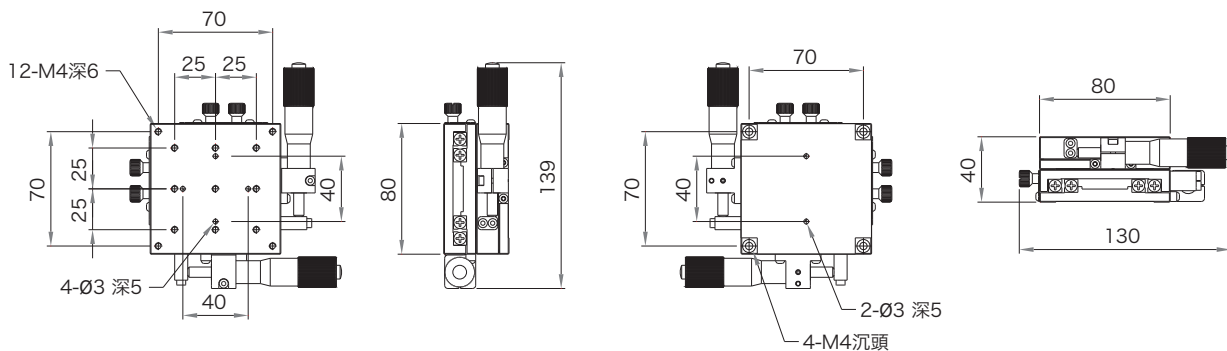

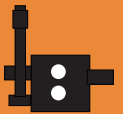

X.Y.Z軸 / □80

WSC80-XL-YL-ZL

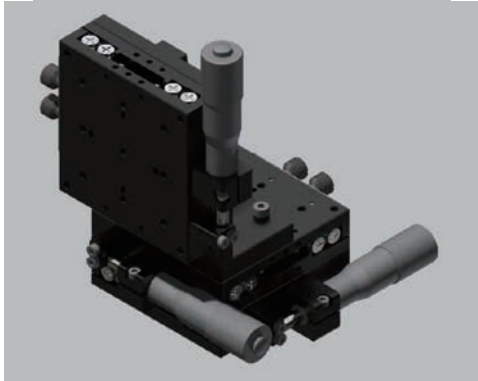

Feature	WSC80-XL-YL-ZL
移動行程	±12.5mm
移動真直度	30μm
移動水平度	30μm
移動俯仰度	30°
移動橫擺度	20°
檯面平面度	30μm
檯面平行度	120μm
檯面垂直度	20μm
水平耐荷度	100N
垂直耐荷度	60N
最大保持力	120N
本體重量	1860g
材質	鋁合金
表面處理	陽極黑

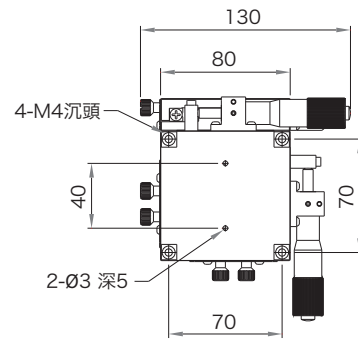
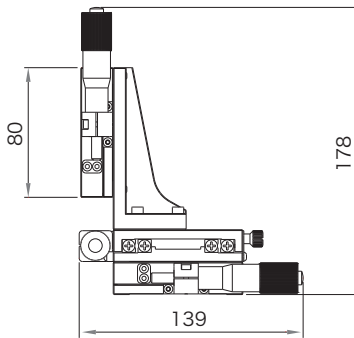
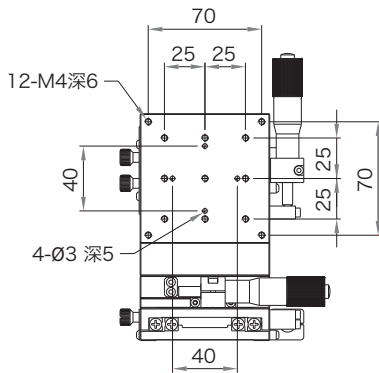

Z軸 / □80

WSC80-Z-L

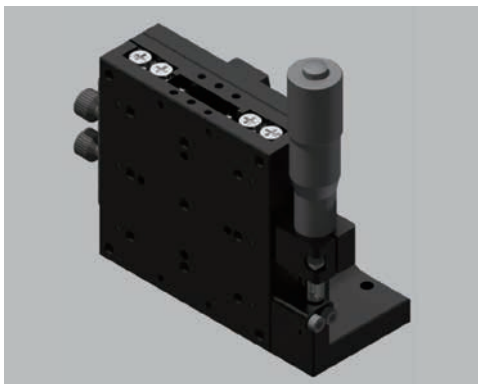

Feature	WSC80-Z-L
移動行程	±12.5mm
移動真直度	30μm
移動水平度	30μm
移動俯仰度	30°
移動橫擺度	20°
檯面平面度	30μm
檯面平行度	60μm
檯面垂直度	20μm
垂直耐荷度	60N
最大保持力	120N
本體重量	830g
材質	鋁合金
表面處理	陽極黑

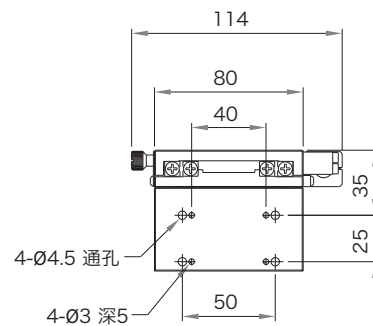
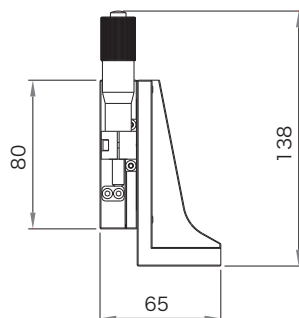
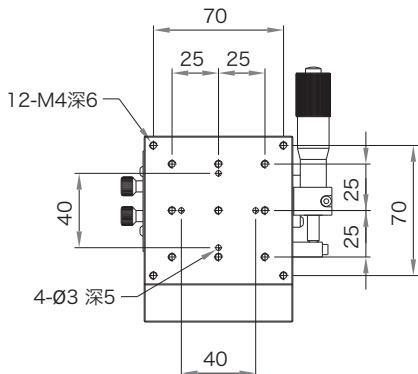

交叉滾子型
WSC

齒輪進給型
WSG

齒輪進給型
高剛性
WHG

簡易旋轉型
WER

精密旋轉型
WSR

鳩尾型
WSD

螺絲進給型
WSK

平面升降型
WSZ

複合型
WSM



■ 手動精密滑台 ■ 交叉滾子型

X 軸 / □ 80

WSC80-X-R

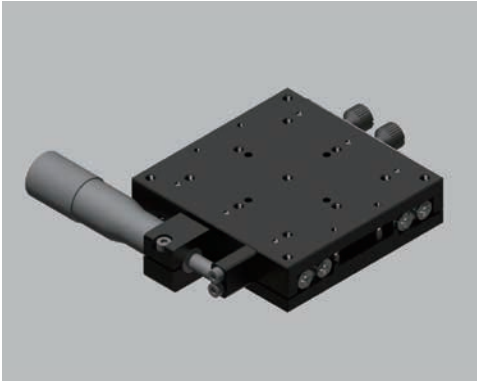

Feature	WSC80-X-R
移動行程	±12.5mm
移動真直度	30μm
移動水平度	30μm
移動俯仰度	30°
移動橫擺度	20°
檯面平面度	30μm
檯面平行度	60μm
水平耐荷度	100N
垂直耐荷度	60N
最大保持力	120N
本體重量	520g
材質	鋁合金
表面處理	陽極黑

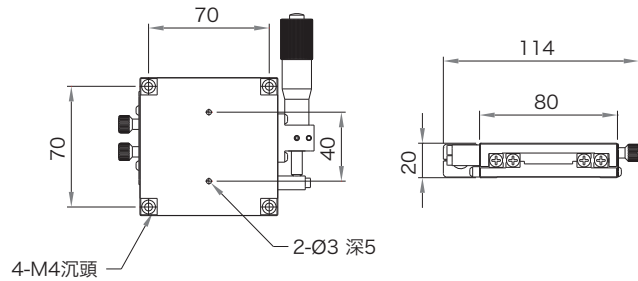
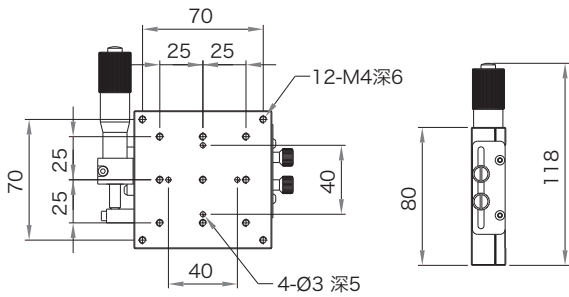

X.Y 軸 / □ 80

WSC80-XR-YR

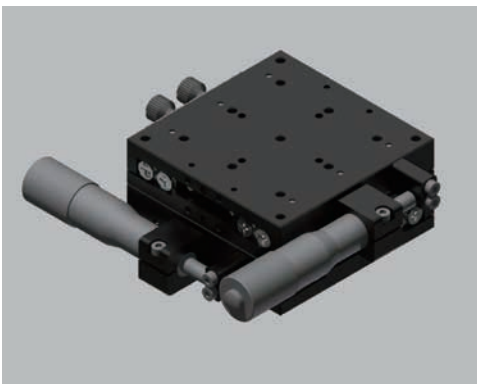

Feature	WSC80-XR-YR
移動行程	±12.5mm
移動真直度	30μm
移動水平度	30μm
移動俯仰度	30°
移動橫擺度	20°
檯面平面度	30μm
檯面平行度	120μm
水平耐荷度	100N
最大保持力	120N
本體重量	1040g
材質	鋁合金
表面處理	陽極黑

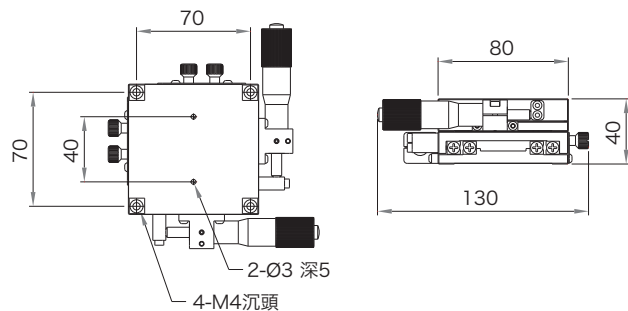
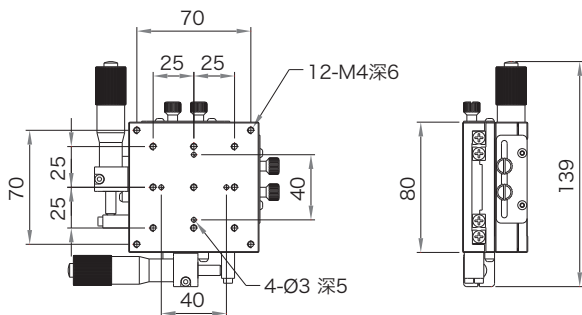

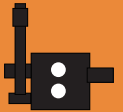

X.Y.Z軸 / □80

WSC80-XR-YR-ZR

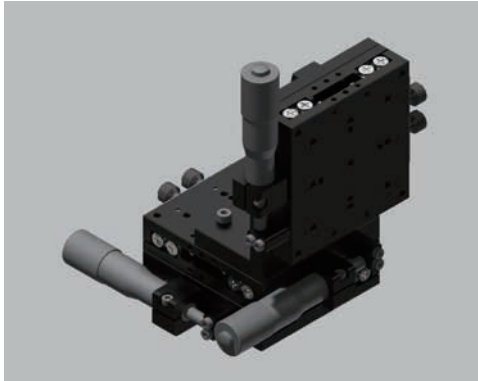

Feature	WSC80-XR-YR-ZR
移動行程	±12.5mm
移動真直度	30μm
移動水平度	30μm
移動俯仰度	30°
移動橫擺度	20°
檯面平面度	30μm
檯面平行度	120μm
檯面垂直度	20μm
水平耐荷度	100N
垂直耐荷度	60N
最大保持力	120N
本體重量	1860g
材質	鋁合金
表面處理	陽極黑

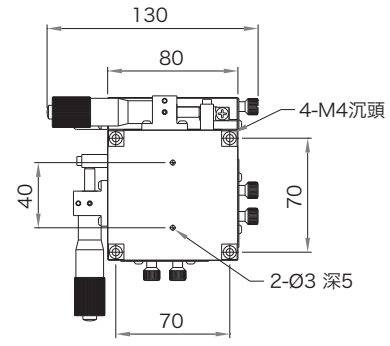
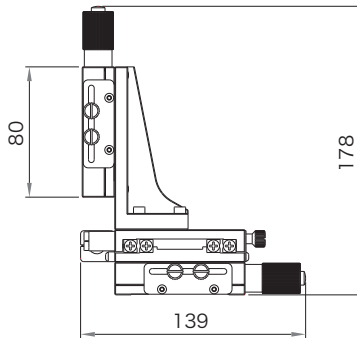
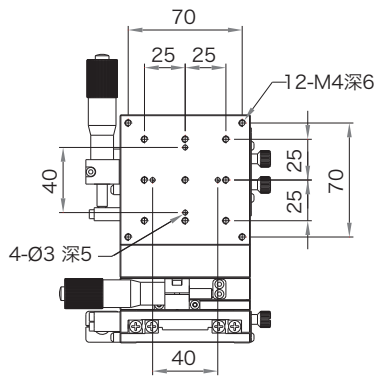

Z軸 / □80

WSC80-Z-R

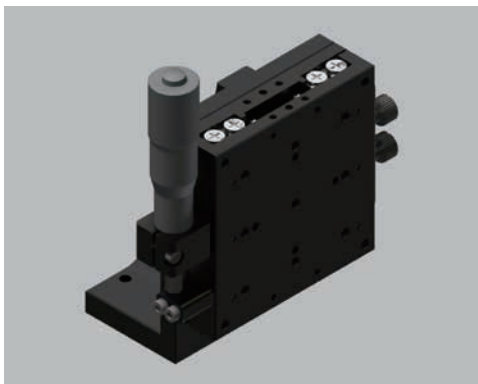

Feature	WSC80-Z-R
移動行程	±12.5mm
移動真直度	30μm
移動水平度	30μm
移動俯仰度	30°
移動橫擺度	20°
檯面平面度	30μm
檯面平行度	60μm
檯面垂直度	20μm
垂直耐荷度	60N
最大保持力	120N
本體重量	830g
材質	鋁合金
表面處理	陽極黑

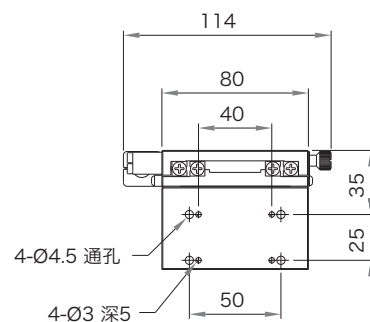
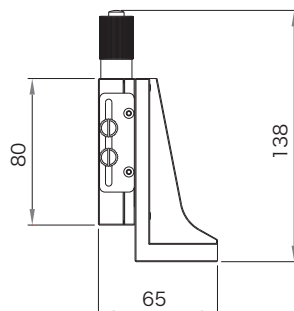
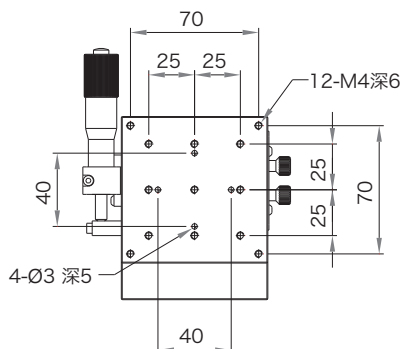

交叉滾子型
WSC

齒輪進給型
WSG

齒輪進給型
高剛性
WHG

簡易旋轉型
WER

精密旋轉型
WSR

鳩尾型
WSD

螺絲進給型
WSK

平面升降型
WSZ

複合型
WSM



■ 手動精密滑台 ■ 交叉滾子型

X 軸 / □ 100

交叉滾子型

齒輪進給型

齒輪進給型
高剛性

簡易旋轉型

精密旋轉型

鳩尾型

螺絲進給型

平面升降型

複合型

WSC100-X-C

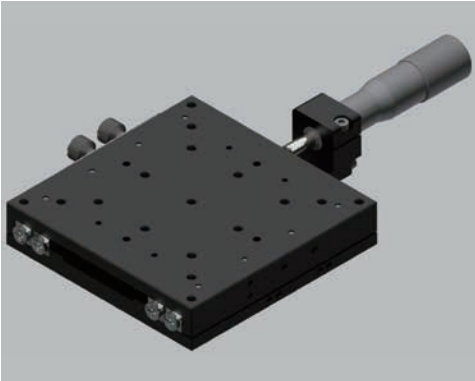

Feature	WS100-X-C
移動行程	±12.5mm
移動真直度	30μm
移動水平度	30μm
移動俯仰度	30°
移動橫擺度	20°
檯面平面度	30μm
檯面平行度	60μm
水平耐荷度	150N
垂直耐荷度	60N
最大保持力	120N
本體重量	700g
材質	鋁合金
表面處理	陽極黑

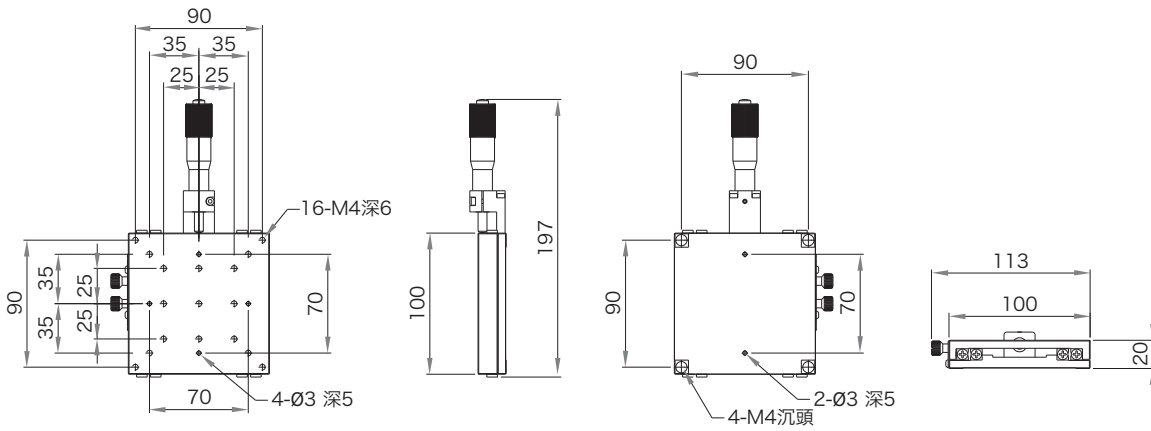

X.Y 軸 / □ 100

WSC100-XC-YC

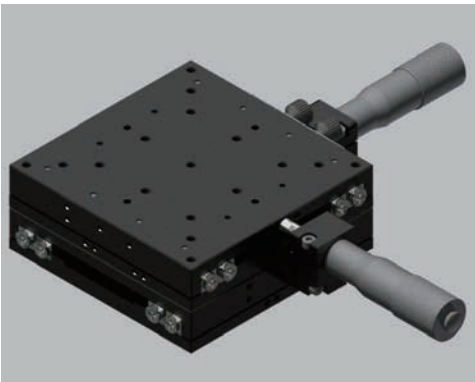

Feature	WSC100-XC-YC
移動行程	±12.5mm
移動真直度	30μm
移動水平度	30μm
移動俯仰度	30°
移動橫擺度	20°
檯面平面度	30μm
檯面平行度	120μm
水平耐荷度	150N
最大保持力	120N
本體重量	1400g
材質	鋁合金
表面處理	陽極黑

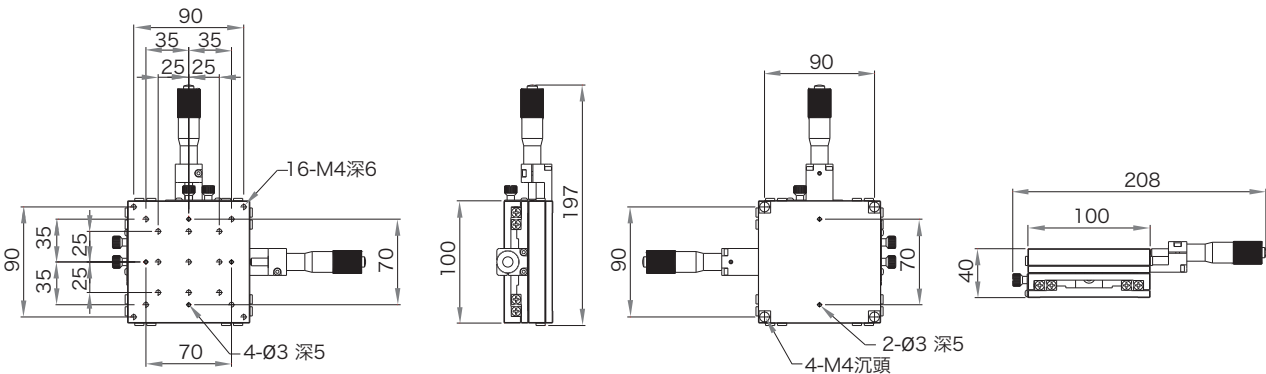

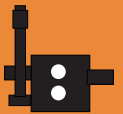

X.Y.Z軸 / □ 100

WSC100-XC-YC-ZC

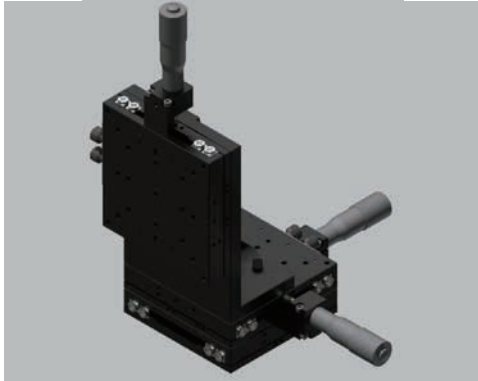

Feature	WSC100-XC-YC-ZC
移動行程	±12.5mm
移動真直度	30μm
移動水平度	30μm
移動俯仰度	30°
移動橫擺度	20°
檯面平面度	30μm
檯面平行度	120μm
檯面垂直度	20μm
水平耐荷度	150N
垂直耐荷度	60N
最大保持力	120N
本體重量	2740g
材質	鋁合金
表面處理	陽極黑

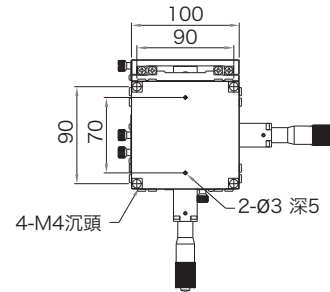
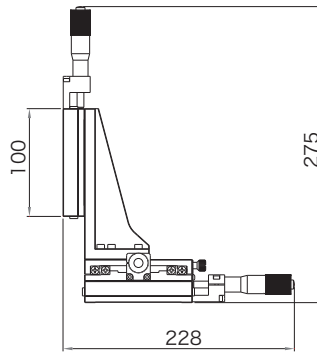
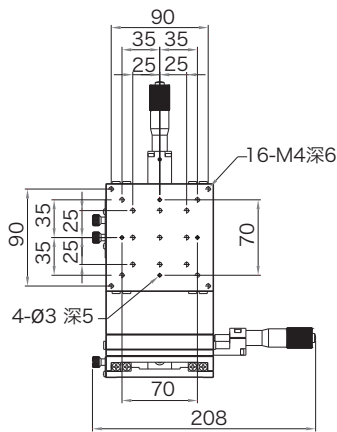

Z軸 / □ 100

WSC100-Z-C



Feature	WSC100-Z-C
移動行程	±12.5mm
移動真直度	30μm
移動水平度	30μm
移動俯仰度	30°
移動橫擺度	20°
檯面平面度	30μm
檯面平行度	60μm
檯面垂直度	20μm
垂直耐荷度	60N
最大保持力	120N
本體重量	1340g
材質	鋁合金
表面處理	陽極黑

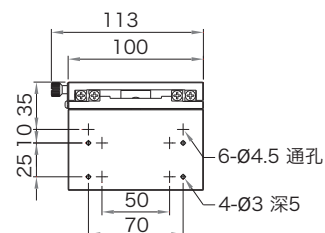
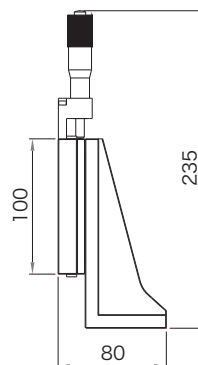
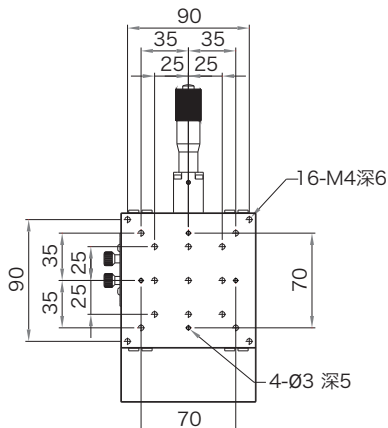

交叉滾子型
WSC

齒輪進給型
WSG

齒輪進給型
高剛性
WHG

簡易旋轉型
WER

精密旋轉型
WSR

鳩尾型
WSD

螺絲進給型
WSK

平面升降型
WSZ

複合型
WSM



■ 手動精密滑台 ■ 交叉滾子型

X 軸 / □ 100

交叉滾子型

齒輪進給型

齒輪進給型
高剛性

簡易旋轉型

精密旋轉型

鳩尾型

螺絲進給型

平面升降型

複合型

WSC100-X-L



Feature	WSC100-X-L
移動行程	±12.5mm
移動真直度	30μm
移動水平度	30μm
移動俯仰度	30°
移動橫擺度	20°
檯面平面度	30μm
檯面平行度	60μm
水平耐荷度	150N
垂直耐荷度	60N
最大保持力	120N
本體重量	700g
材質	鋁合金
表面處理	陽極黑

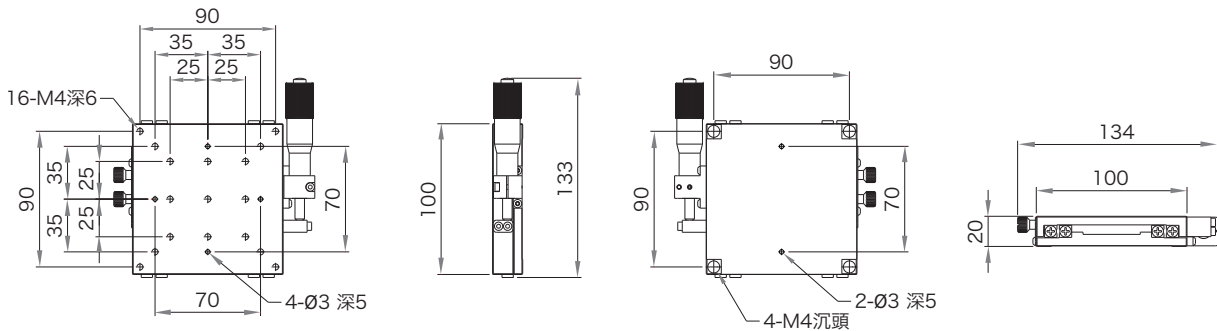

X.Y 軸 / □ 100

WSC100-XL-YL

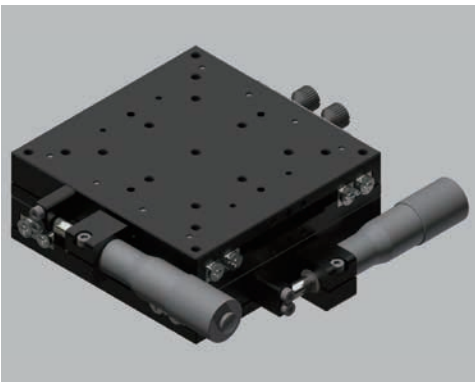

Feature	WSC100-XL-YL
移動行程	±12.5mm
移動真直度	30μm
移動水平度	30μm
移動俯仰度	30°
移動橫擺度	20°
檯面平面度	30μm
檯面平行度	120μm
水平耐荷度	150N
最大保持力	120N
本體重量	1400g
材質	鋁合金
表面處理	陽極黑

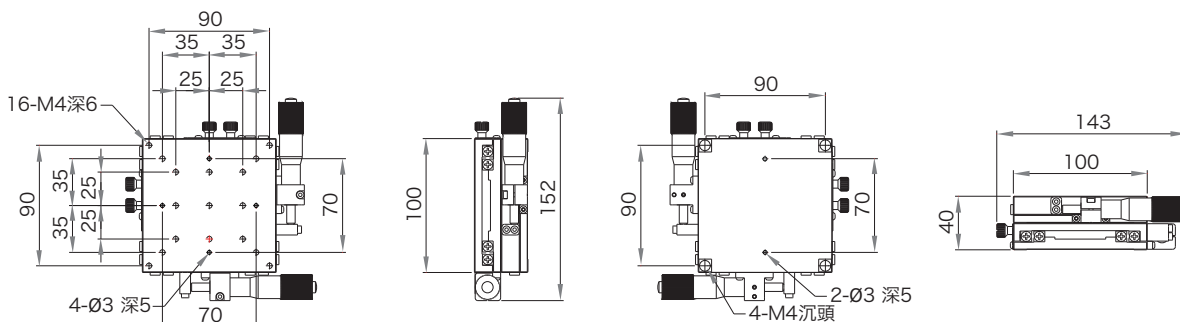

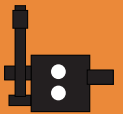

X.Y.Z軸 / □ 100

WSC100-XL-YL-ZL

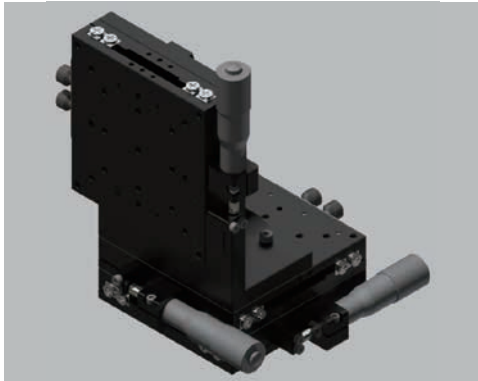

Feature	WSC100-XL-YL-ZL
移動行程	±12.5mm
移動真直度	30μm
移動水平度	30μm
移動俯仰度	30°
移動橫擺度	20°
檯面平面度	30μm
檯面平行度	120μm
檯面垂直度	20μm
水平耐荷度	150N
垂直耐荷度	60N
最大保持力	120N
本體重量	2740g
材質	鋁合金
表面處理	陽極黑

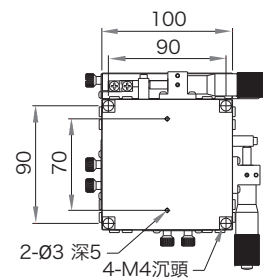
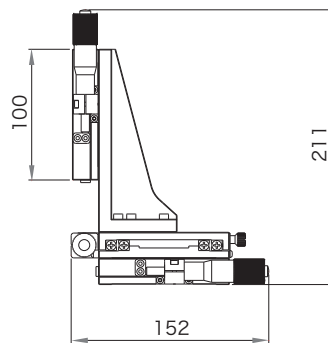
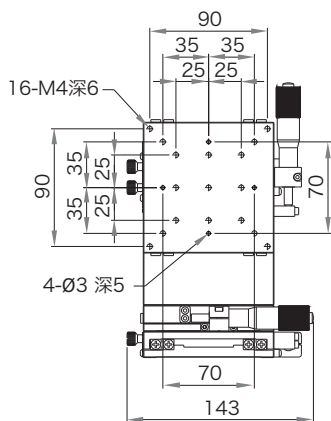

Z軸 / □ 100

WSC100-Z-L

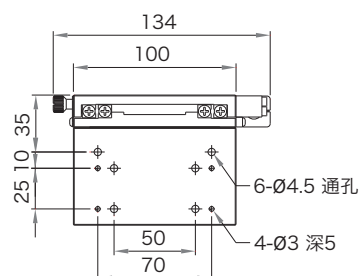
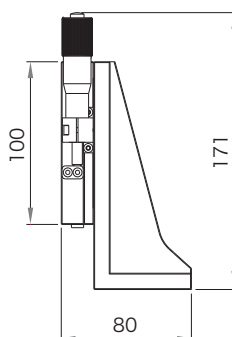
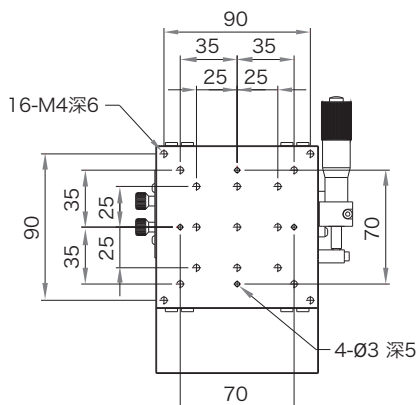

Feature	WSC100-Z-L
移動行程	±12.5mm
移動真直度	30μm
移動水平度	30μm
移動俯仰度	30°
移動橫擺度	20°
檯面平面度	30μm
檯面平行度	60μm
檯面垂直度	20μm
垂直耐荷度	60N
最大保持力	120N
本體重量	830g
材質	鋁合金
表面處理	陽極黑

交叉滾子型
WSC齒輪進給型
WSG齒輪進給型
高剛性
WHG簡易旋轉型
WER精密旋轉型
WSR鳩尾型
WSD螺絲進給型
WSK平面升降型
WSZ複合型
WSM



■ 手動精密滑台 ■ 交叉滾子型

X軸 / □ 100

交叉滾子型

齒輪進給型

齒輪進給型
高剛性

簡易旋轉型

精密旋轉型

鳩尾型

螺絲進給型

平面升降型

複合型

WSC100-X-R

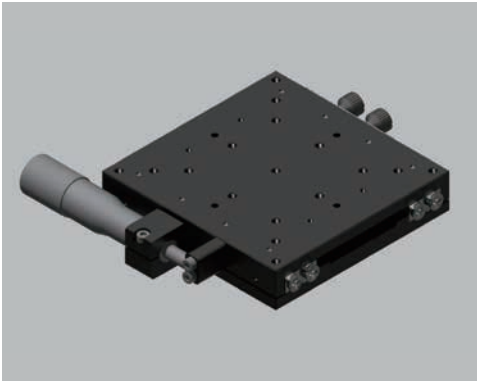

Feature	WSC100-X-R
移動行程	±12.5mm
移動真直度	30μm
移動水平度	30μm
移動俯仰度	30°
移動橫擺度	20°
檯面平面度	30μm
檯面平行度	60μm
水平耐荷度	150N
垂直耐荷度	60N
最大保持力	120N
本體重量	700g
材質	鋁合金
表面處理	陽極黑

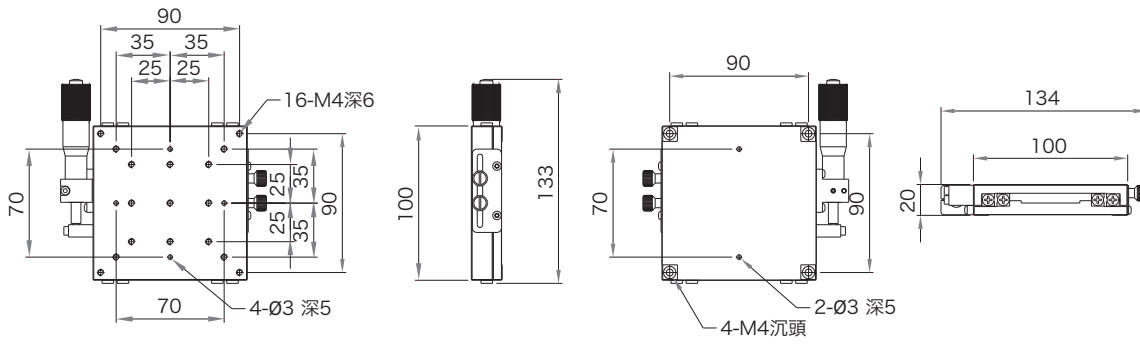

X.Y軸 / □ 100

WSC100-XR-YR

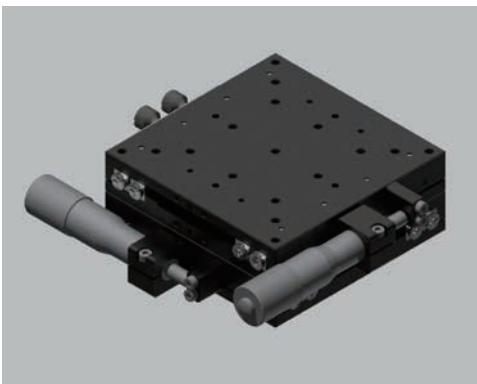

Feature	WSC100-XR-YR
移動行程	±12.5mm
移動真直度	30μm
移動水平度	30μm
移動俯仰度	30°
移動橫擺度	20°
檯面平面度	30μm
檯面平行度	120μm
水平耐荷度	150N
最大保持力	120N
本體重量	1400g
材質	鋁合金
表面處理	陽極黑

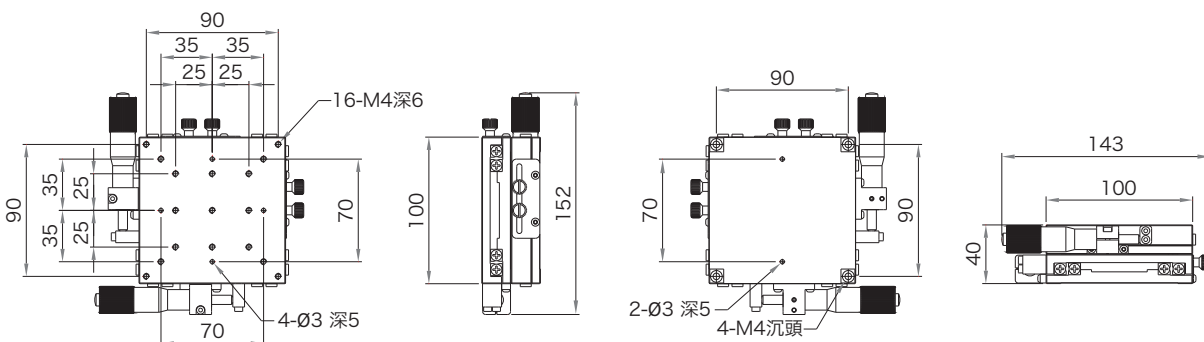

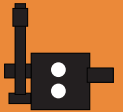

X.Y.Z軸 / □100

WSC100-XR-YR-ZR

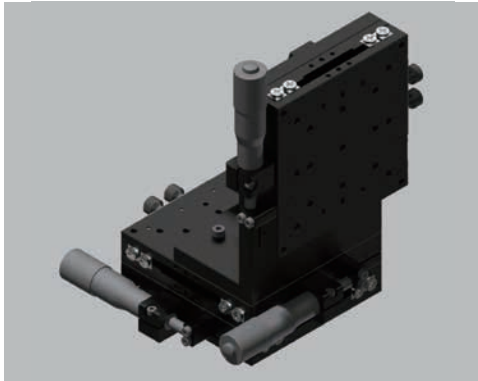

Feature	WSC100-XR-YR-ZR
移動行程	±12.5mm
移動真直度	30μm
移動水平度	30μm
移動俯仰度	30°
移動橫擺度	20°
檯面平面度	30μm
檯面平行度	120μm
檯面垂直度	20μm
水平耐荷度	150N
垂直耐荷度	60N
最大保持力	120N
本體重量	2740g
材質	鋁合金
表面處理	陽極黑

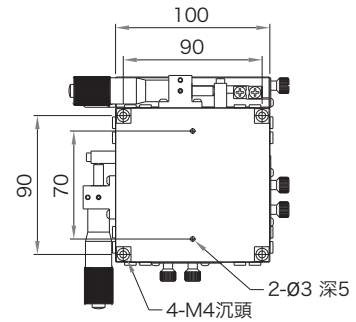
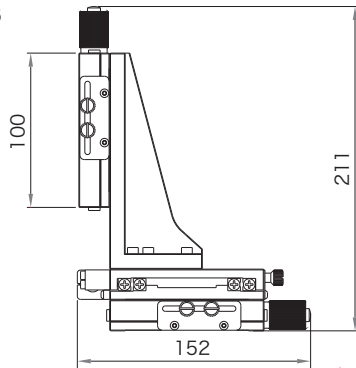
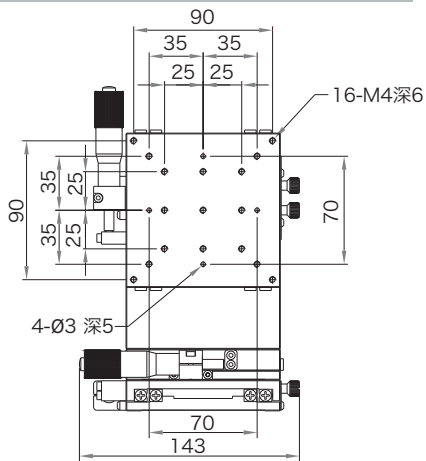

Z軸 / □100

WSC100-Z-R



Feature	WSC100-Z-R
移動行程	±12.5mm
移動真直度	30μm
移動水平度	30μm
移動俯仰度	30°
移動橫擺度	20°
檯面平面度	30μm
檯面平行度	60μm
檯面垂直度	20μm
垂直耐荷度	60N
最大保持力	120N
本體重量	830g
材質	鋁合金
表面處理	陽極黑

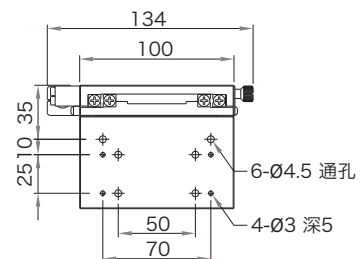
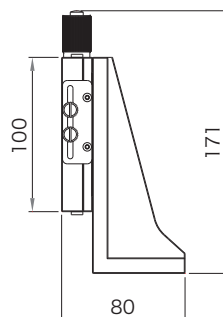
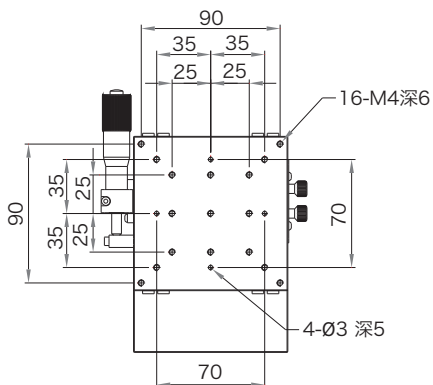

- 交叉滾子型 WSC
- 齒輪進給型 WSG
- 齒輪進給型 高剛性 WHG
- 簡易旋轉型 WER
- 精密旋轉型 WSR
- 鳩尾型 WSD
- 螺絲進給型 WSK
- 平面升降型 WSZ
- 複合型 WSM



■ 手動精密滑台 ■ 交叉滾子型

X軸 / □ 120

WSC120-X-C

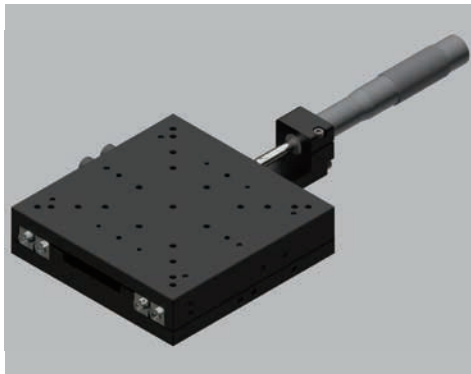

Feature	WS120-X-C
移動行程	±25mm
移動真直度	30μm
移動水平度	30μm
移動俯仰度	50°
移動橫擺度	30°
檯面平面度	30μm
檯面平行度	60μm
水平耐荷度	200N
垂直耐荷度	60N
最大保持力	120N
本體重量	1510g
材質	鋁合金
表面處理	陽極黑

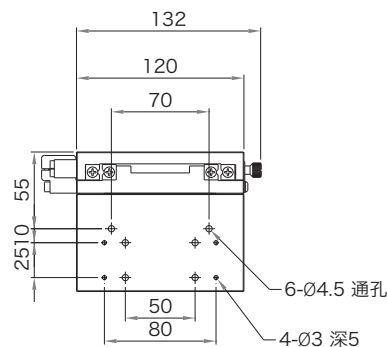
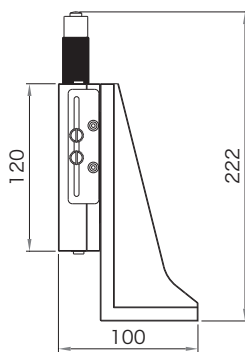
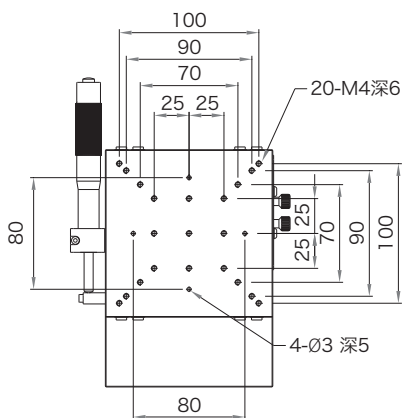

X.Y軸 / □ 120

WSC120-XC-YC

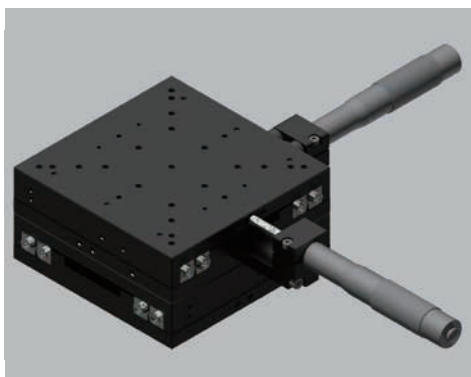

Feature	WSC120-XC-YC
移動行程	±25mm
移動真直度	30μm
移動水平度	30μm
移動俯仰度	50°
移動橫擺度	30°
檯面平面度	30μm
檯面平行度	120μm
水平耐荷度	200N
最大保持力	120N
本體重量	3020g
材質	鋁合金
表面處理	陽極黑

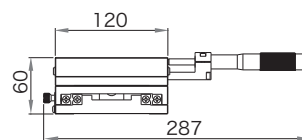
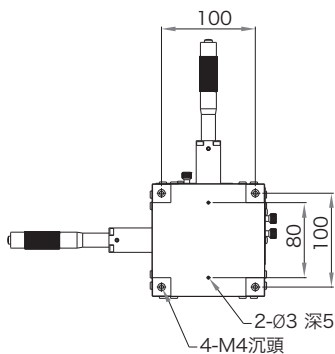
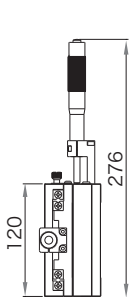
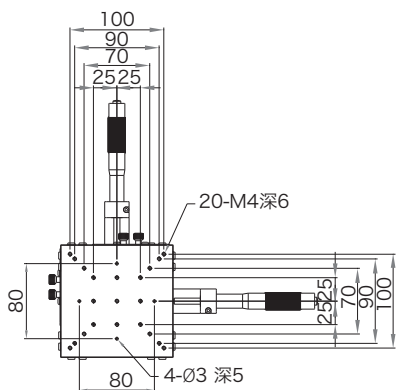

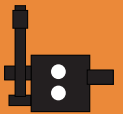

X.Y.Z軸 / □ 120

WSC120-XC-YC-ZC



Feature	WSC120-XC-YC-ZC
移動行程	±25mm
移動真直度	30μm
移動水平度	30μm
移動俯仰度	50°
移動橫擺度	30°
檯面平面度	30μm
檯面平行度	60μm
檯面垂直度	20μm
水平耐荷度	200N
垂直耐荷度	60N
最大保持力	120N
本體重量	1510g
材質	鋁合金
表面處理	陽極黑

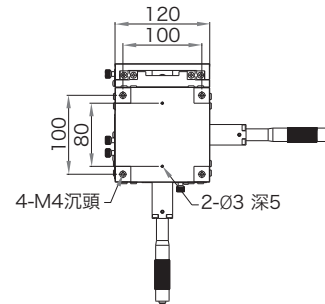
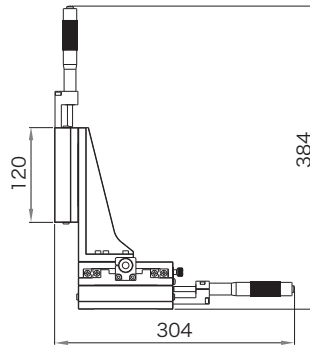
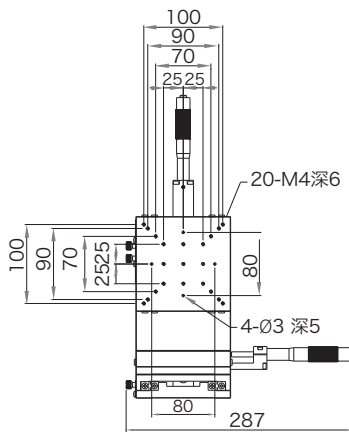

Z軸 / □ 120

WSC120-Z-C



Feature	WSC120-Z-C
移動行程	±25mm
移動真直度	30μm
移動水平度	30μm
移動俯仰度	50°
移動橫擺度	30°
檯面平面度	30μm
檯面平行度	60μm
檯面垂直度	20μm
垂直耐荷度	60N
最大保持力	120N
本體重量	2440g
材質	鋁合金
表面處理	陽極黑

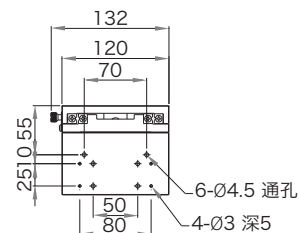
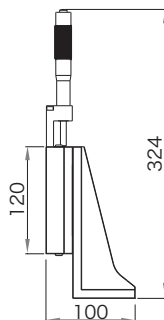
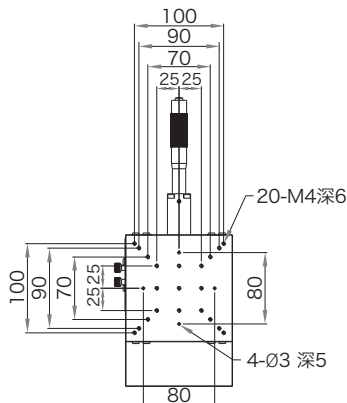

交叉滾子型
WSC

齒輪進給型
WSG

齒輪進給型
高剛性
WHG

簡易旋轉型
WER

精密旋轉型
WSR

鳩尾型
WSD

螺絲進給型
WSK

平面升降型
WSZ

複合型
WSM



■ 手動精密滑台 ■ 交叉滾子型

交叉滾子型

齒輪進給型

齒輪進給型
高剛性

簡易旋轉型

精密旋轉型

鳩尾型

螺絲進給型

平面升降型

複合型

X軸 / □ 120

WSC120-X-L

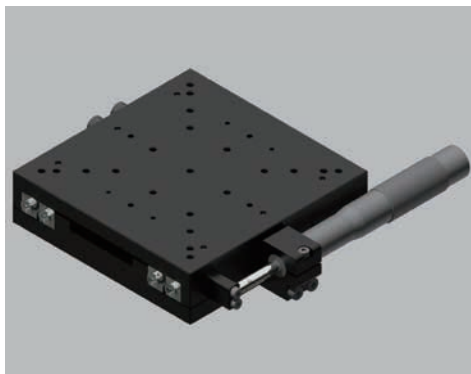

Feature	WSC120-X-L
移動行程	±25mm
移動真直度	30μm
移動水平度	30μm
移動俯仰度	50°
移動橫擺度	30°
檯面平面度	30μm
檯面平行度	60μm
水平耐荷度	200N
垂直耐荷度	60N
最大保持力	120N
本體重量	1510g
材質	鋁合金
表面處理	陽極黑

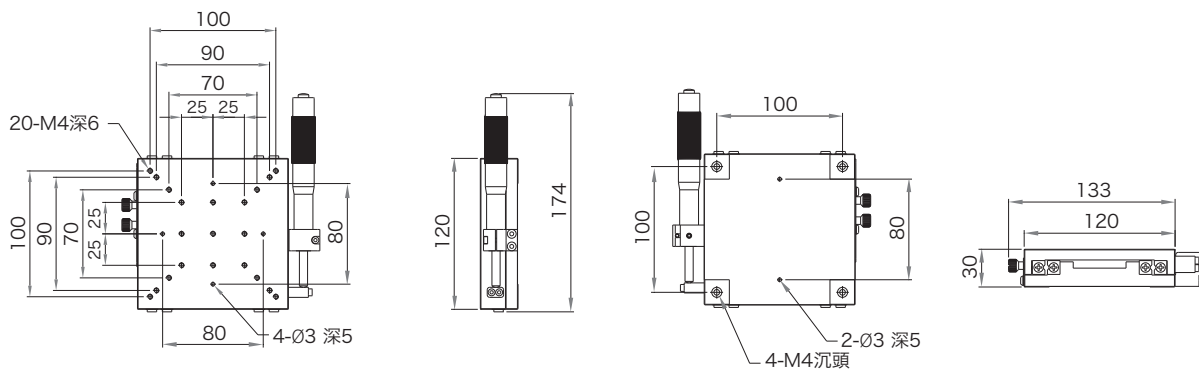

X.Y軸 / □ 120

WSC120-XL-YL

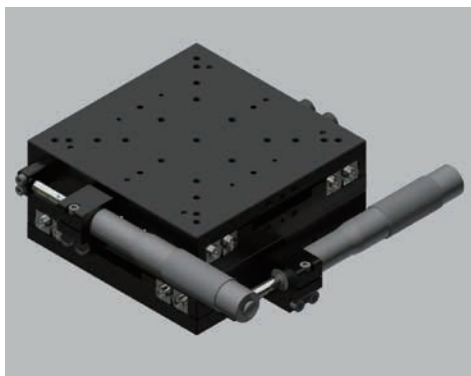

Feature	WSC120-XL-YL
移動行程	±25mm
移動真直度	30μm
移動水平度	30μm
移動俯仰度	50°
移動橫擺度	30°
檯面平面度	30μm
檯面平行度	120μm
水平耐荷度	200N
最大保持力	120N
本體重量	3020g
材質	鋁合金
表面處理	陽極黑

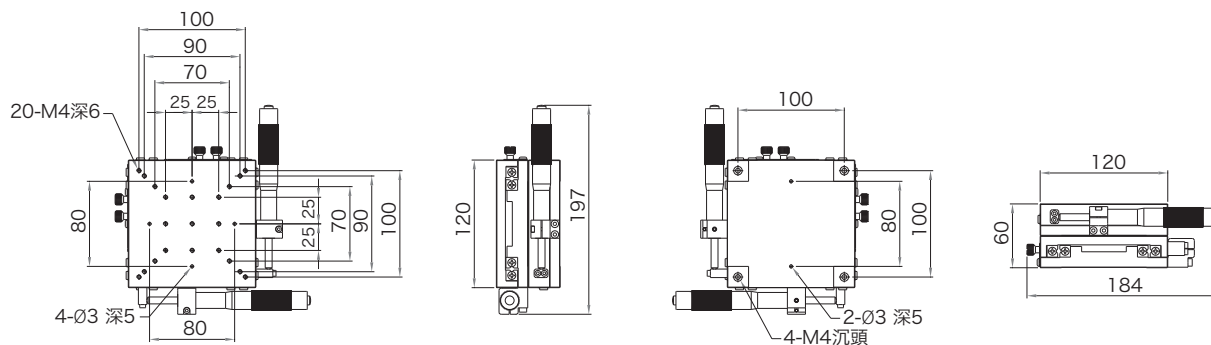

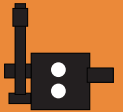

X.Y.Z軸 / □ 120

WSC120-XL-YL-ZL



Feature	WSC120-XL-YL-ZL
移動行程	±25mm
移動真直度	30μm
移動水平度	30μm
移動俯仰度	50°
移動橫擺度	30°
檯面平面度	30μm
檯面平行度	120μm
檯面垂直度	20μm
水平耐荷度	200N
垂直耐荷度	60N
最大保持力	120N
本體重量	5440g
材質	鋁合金
表面處理	陽極黑

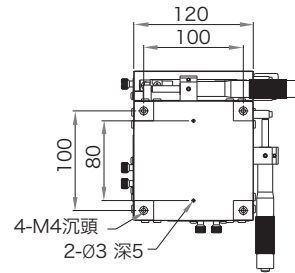
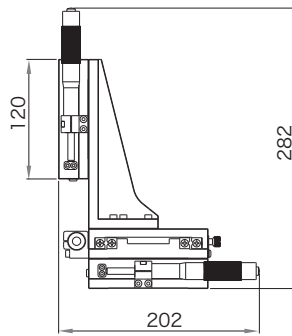
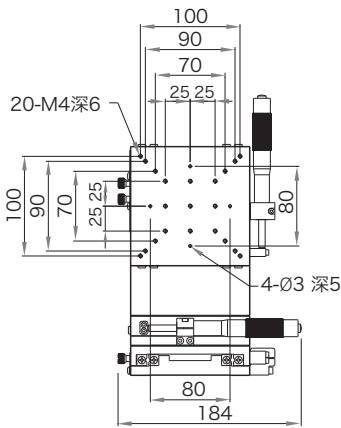

Z軸 / □ 120

WSC120-Z-L



Feature	WSC120-Z-L
移動行程	±25mm
移動真直度	30μm
移動水平度	30μm
移動俯仰度	50°
移動橫擺度	30°
檯面平面度	30μm
檯面平行度	60μm
檯面垂直度	20μm
垂直耐荷度	60N
最大保持力	120N
本體重量	2420g
材質	鋁合金
表面處理	陽極黑

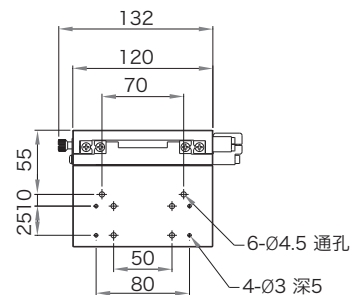
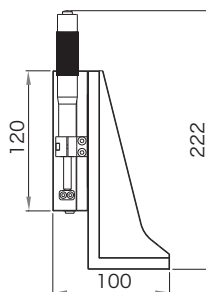
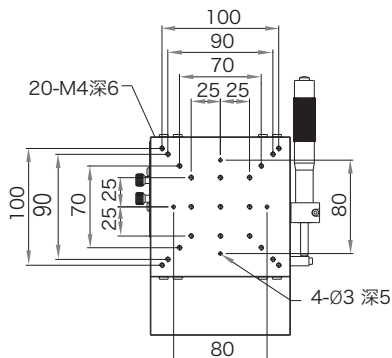

交叉滾子型
WSC

齒輪進給型
WSG

齒輪進給型
高剛性
WHG

簡易旋轉型
WER

精密旋轉型
WSR

鳩尾型
WSD

螺絲進給型
WSK

平面升降型
WSZ

複合型
WSM



■ 手動精密滑台 ■ 交叉滾子型

交叉滾子型

齒輪進給型

齒輪進給型
高剛性

簡易旋轉型

精密旋轉型

鳩尾型

螺絲進給型

平面升降型

複合型

X軸 / □ 120

WSC120-X-R

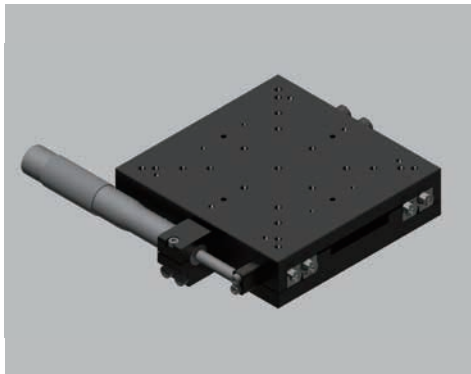

Feature	WSC120-X-R
移動行程	±25mm
移動真直度	30μm
移動水平度	30μm
移動俯仰度	50°
移動橫擺度	30°
檯面平面度	30μm
檯面平行度	60μm
水平耐荷度	200N
垂直耐荷度	60N
最大保持力	120N
本體重量	1510g
材質	鋁合金
表面處理	陽極黑

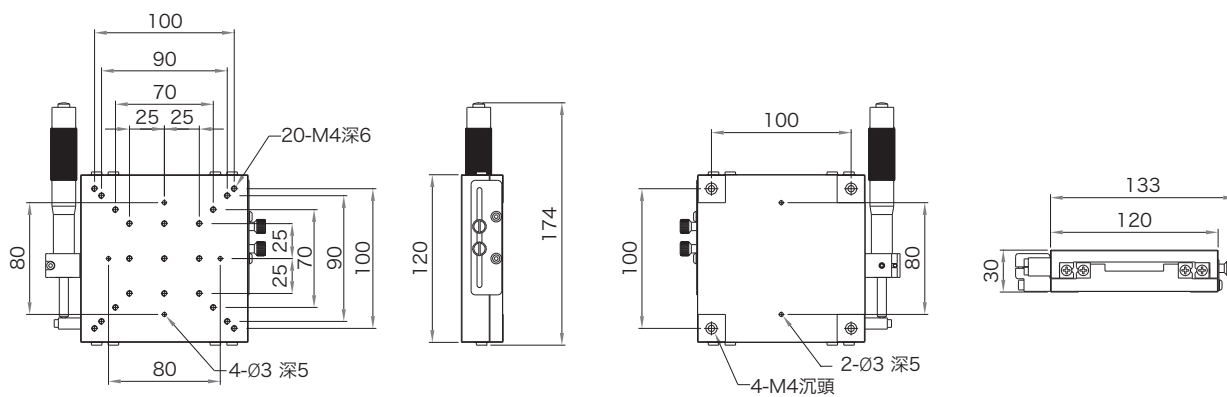

X.Y軸 / □ 120

WSC120-XR-YR

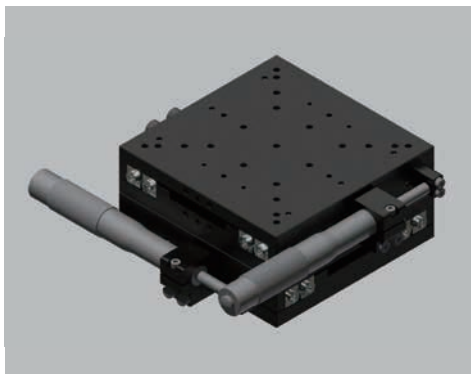

Feature	WSC120-XR-YR
移動行程	±25mm
移動真直度	30μm
移動水平度	30μm
移動俯仰度	50°
移動橫擺度	30°
檯面平面度	30μm
檯面平行度	120μm
水平耐荷度	200N
最大保持力	120N
本體重量	3020g
材質	鋁合金
表面處理	陽極黑

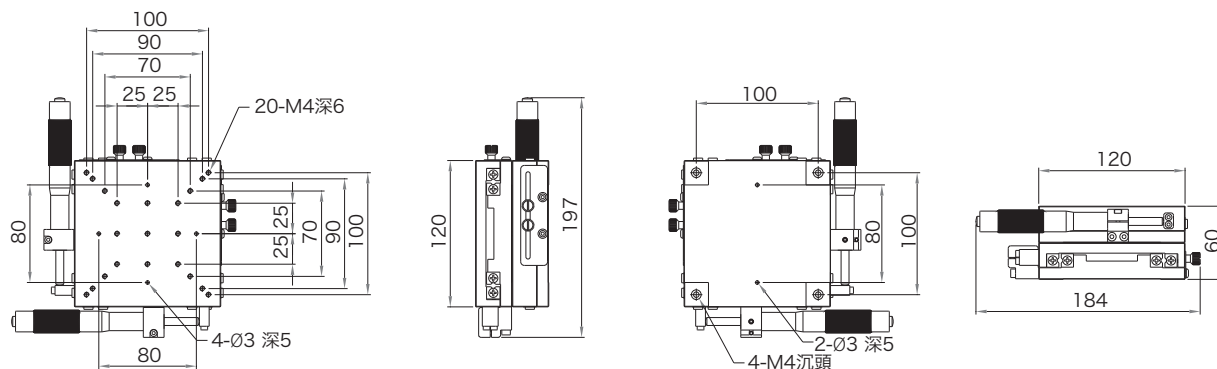

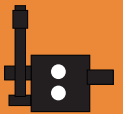

X.Y.Z軸 / □120

WSC120-XR-YR-ZR



Feature	WSC120-XR-YR-ZR
移動行程	±25mm
移動真直度	30μm
移動水平度	30μm
移動俯仰度	50°
移動橫擺度	30°
檯面平面度	30μm
檯面平行度	120μm
檯面垂直度	20μm
水平耐荷度	200N
垂直耐荷度	60N
最大保持力	120N
本體重量	5440g
材質	鋁合金
表面處理	陽極黑

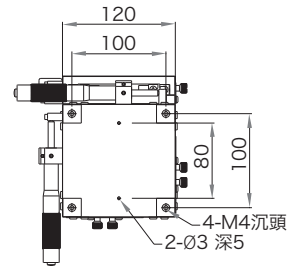
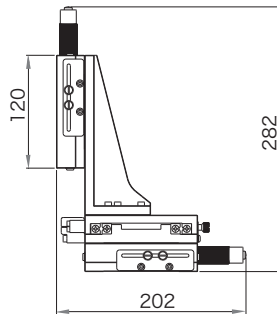
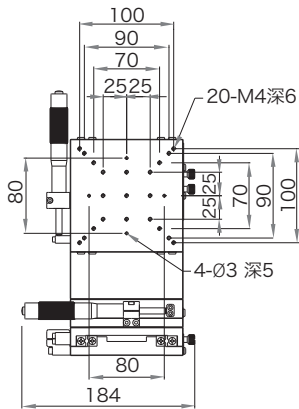

Z軸 / □120

WSC120-Z-R

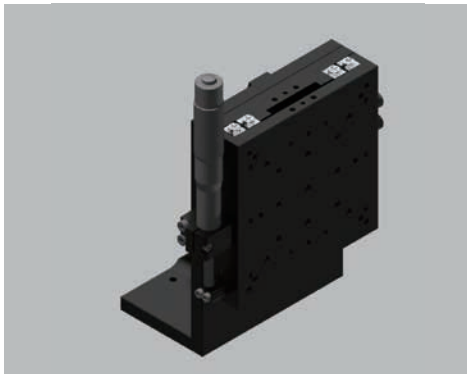

Feature	WSC120-Z-R
移動行程	±25mm
移動真直度	30μm
移動水平度	30μm
移動俯仰度	50°
移動橫擺度	30°
檯面平面度	30μm
檯面平行度	60μm
檯面垂直度	20μm
垂直耐荷度	60N
最大保持力	120N
本體重量	2420g
材質	鋁合金
表面處理	陽極黑

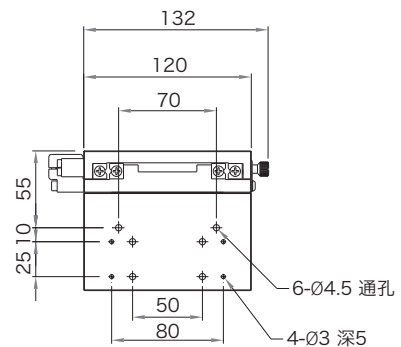
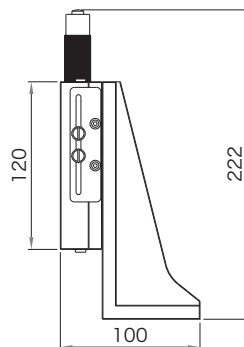
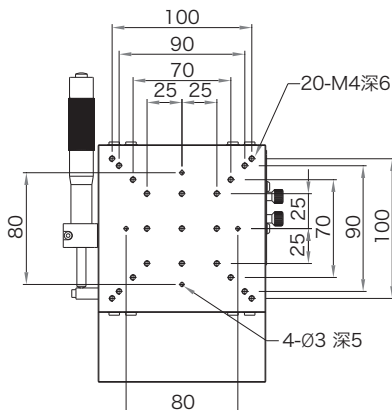

- 交叉滾子型 WSC
- 齒輪進給型 WSG
- 齒輪進給型 高剛性 WHG
- 簡易旋轉型 WER
- 精密旋轉型 WSR
- 鳩尾型 WSD
- 螺絲進給型 WSK
- 平面升降型 WSZ
- 複合型 WSM



■ 手動精密滑台 ■ 齒輪進給型

X軸 / □ 80

交叉滾子型
WSC

齒輪進給型
WSG

齒輪進給型
WHG 高剛性

簡易旋轉型
WER

精密旋轉型
WSR

鳩尾型
WSD

螺絲進給型
WSK

平面升降型
WSZ

複合型
WSM

WSG-80-X-C

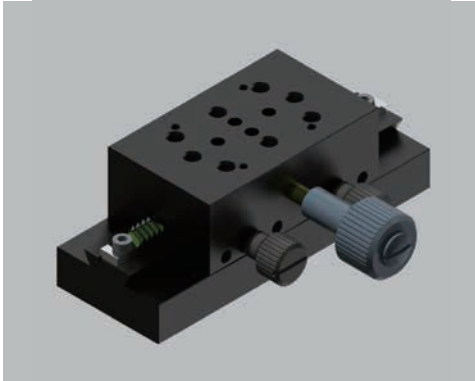

Feature	WSG-80-X-C
移動行程	±30mm
移動真直度	50μm
移動水平度	30μm
檯面平面度	30μm
水平耐荷度	30N
垂直耐荷度	15N
本體重量	190g
材質	鋁合金
表面處理	陽極黑

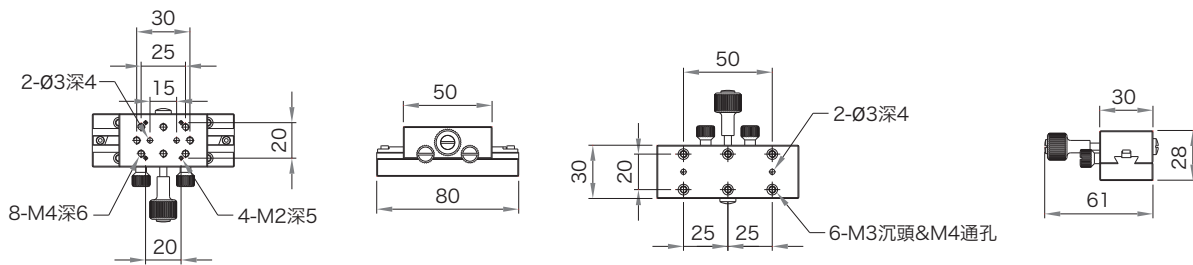

Z軸 / □ 80

WSG-80-Z-C



Feature	WSG-80-Z-C
移動行程	±30mm
移動真直度	50μm
移動水平度	30μm
檯面平面度	30μm
檯面垂直度	50μm
垂直耐荷度	15N
本體重量	200g
材質	鋁合金
表面處理	陽極黑

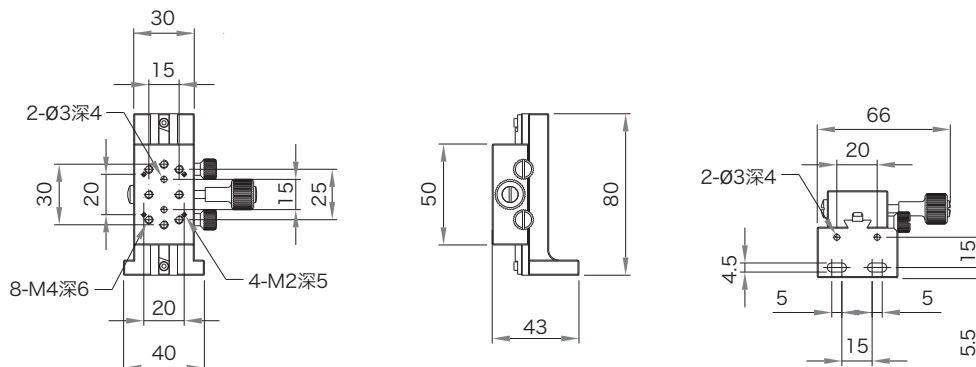

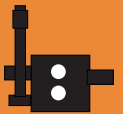

X軸 / □ 100

WSG100-X-C

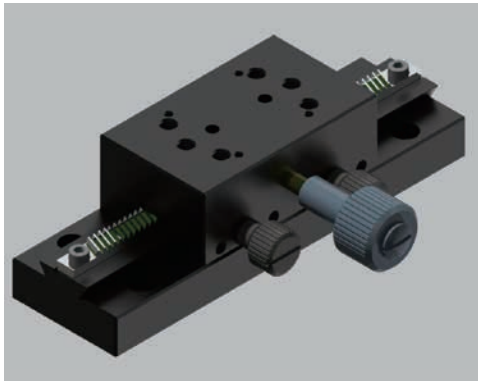

Feature	WSG100-X-C
移動行程	±40mm
移動真直度	50μm
移動水平度	30μm
檯面平面度	30μm
水平耐荷度	30N
垂直耐荷度	15N
本體重量	210g
材質	鋁合金
表面處理	陽極黑

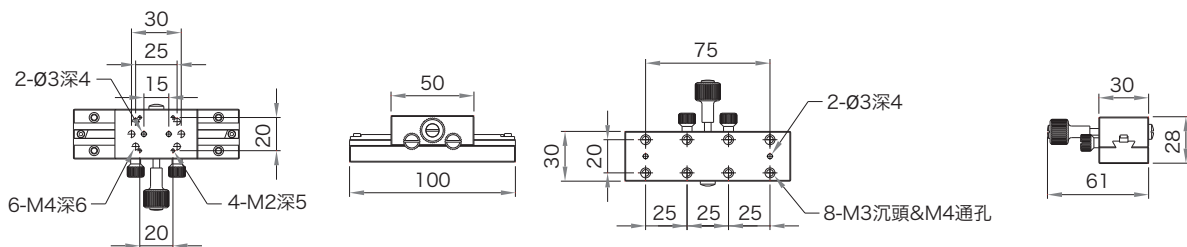

Z軸 / □ 100

WSG100-Z-C

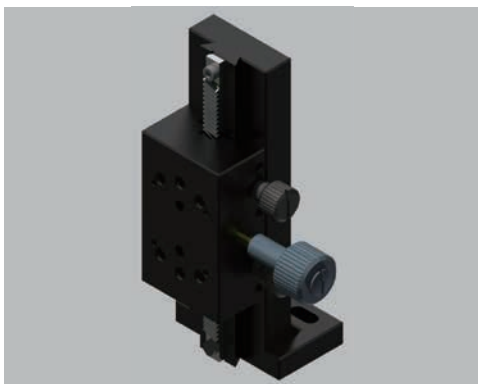

Feature	WSG100-Z-C
移動行程	±40mm
移動真直度	50μm
移動水平度	30μm
檯面平面度	30μm
檯面垂直度	50μm
垂直耐荷度	15N
本體重量	220g
材質	鋁合金
表面處理	陽極黑

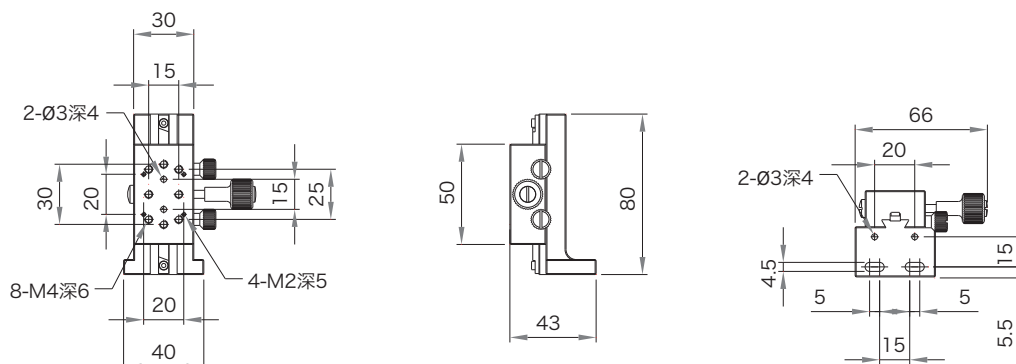
交叉滾子型
WSC齒輪進給型
WSG齒輪進給型
高剛性
WHG簡易旋轉型
WER精密旋轉型
WSR鳩尾型
WSD螺絲進給型
WSK平面升降型
WSZ複合型
WSM



■ 手動精密滑台 ■ 齒輪進給型

X軸 / □ 150

WSG150-X-C

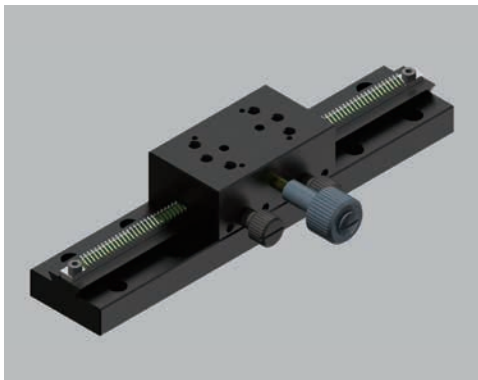

Feature	WSG150-X-C
移動行程	±65mm
移動真直度	50μm
移動水平度	30μm
檯面平面度	30μm
水平耐荷度	30N
垂直耐荷度	15N
本體重量	260g
材質	鋁合金
表面處理	陽極黑

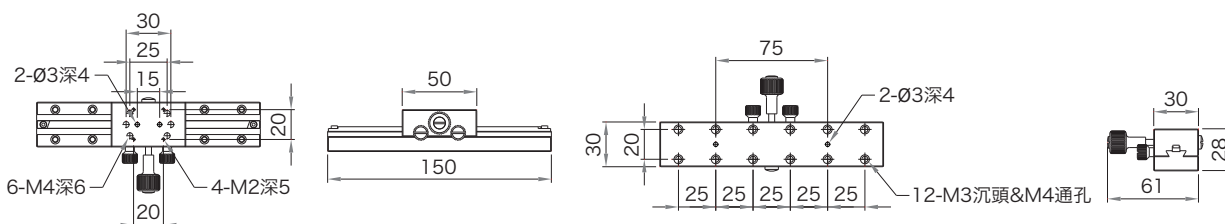

Z軸 / □ 150

WSG150-Z-C



Feature	WSG150-Z-C
移動行程	±65mm
移動真直度	50μm
移動水平度	30μm
檯面平面度	30μm
檯面垂直度	50μm
垂直耐荷度	15N
本體重量	280g
材質	鋁合金
表面處理	陽極黑

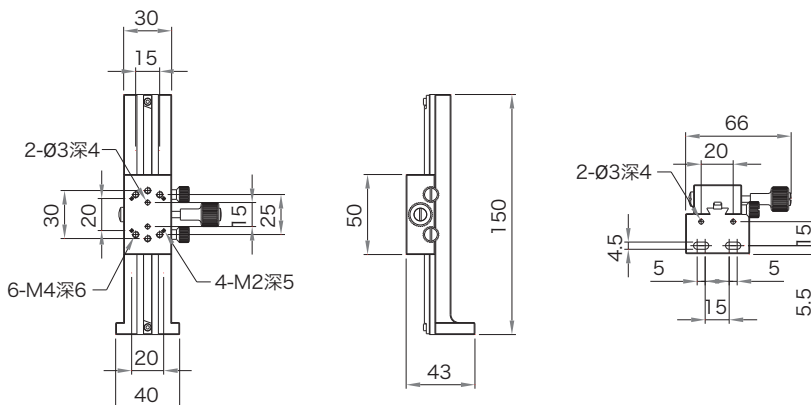

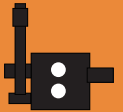

X軸 / □ 200

WSG200-X-C

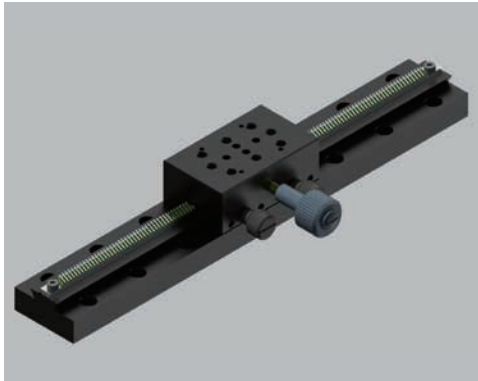

Feature	WSG200-X-C
移動行程	±90mm
移動真直度	50μm
移動水平度	30μm
檯面平面度	30μm
水平耐荷度	30N
垂直耐荷度	15N
本體重量	310g
材質	鋁合金
表面處理	陽極黑

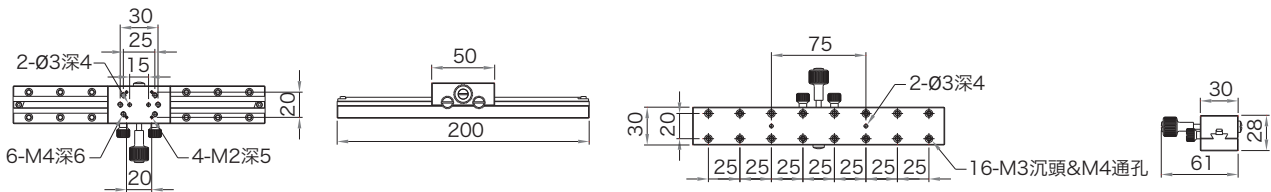

Z軸 / □ 200

WSG200-Z-C



Feature	WSG200-Z-C
移動行程	±90mm
移動真直度	50μm
移動水平度	30μm
檯面平面度	30μm
檯面垂直度	50μm
垂直耐荷度	15N
本體重量	330g
材質	鋁合金
表面處理	陽極黑

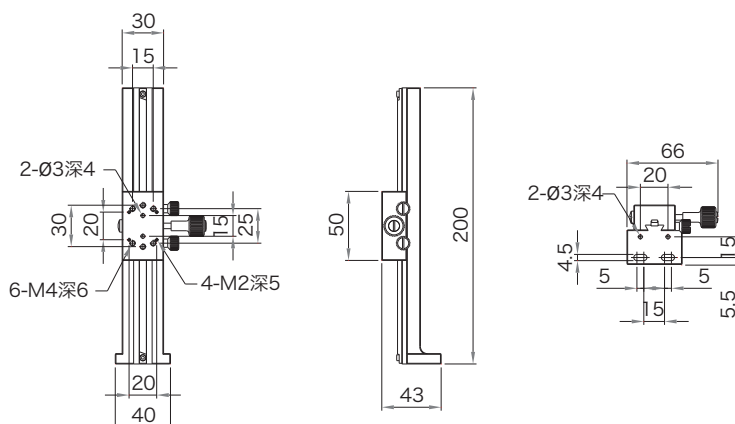

交叉滾子型
WSC

齒輪進給型
WSG

齒輪進給型
高剛性
WHG

簡易旋轉型
WER

精密旋轉型
WSR

鳩尾型
WSD

螺絲進給型
WSK

平面升降型
WSZ

複合型
WSM



■ 手動精密滑台 ■ 齒輪進給型

X 軸 / □ 50

WSG50-X-C



Feature	WSG50-X-C
移動行程	±16mm
移動真直度	50 μm
移動水平度	30 μm
檯面平面度	30 μm
水平耐荷度	30N
垂直耐荷度	15N
本體重量	180g
材質	鋁合金
表面處理	陽極黑

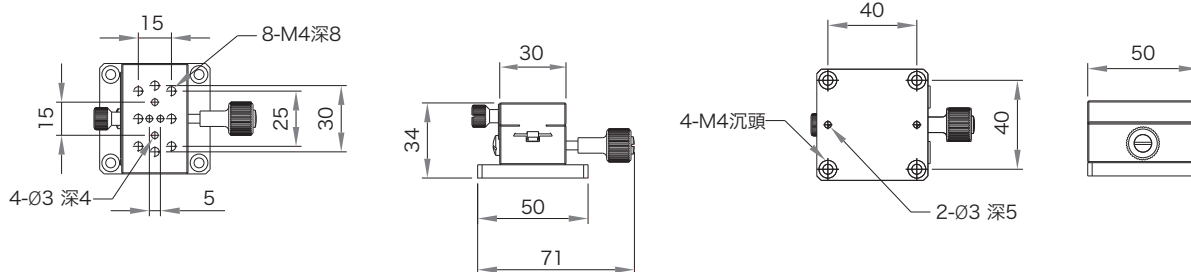

X.Y 軸 / □ 50

WSG50-XC-YC



Feature	WSG50-XC-YC
移動行程	±16mm
移動真直度	50 μm
移動水平度	30 μm
檯面平面度	30 μm
水平耐荷度	30N
垂直耐荷度	15N
本體重量	330g
材質	鋁合金
表面處理	陽極黑

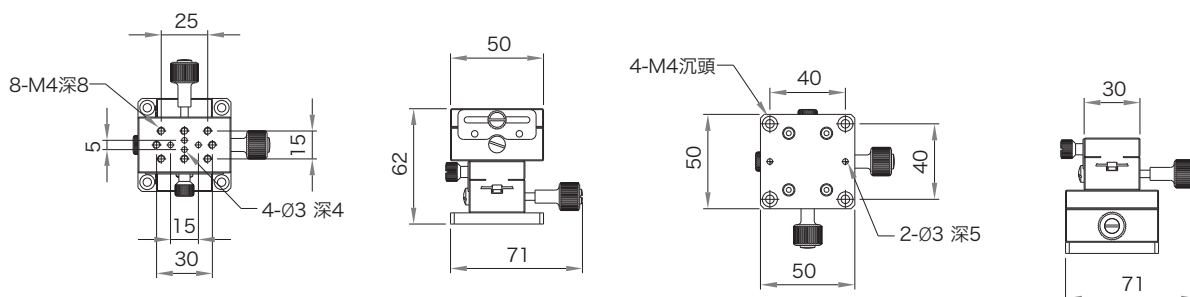

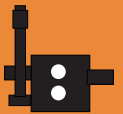

X.Y.Z軸 / □50

WSG50-XC-YC-ZC



Feature	WSG50-XC-YC-ZC
移動行程	±16mm
移動真直度	50μm
移動水平度	30μm
檯面平面度	30μm
檯面垂直度	50μm
垂直耐荷度	15N
本體重量	530g
材質	鋁合金
表面處理	陽極黑

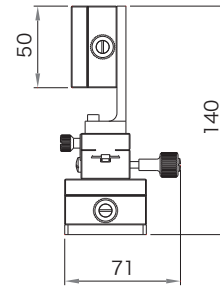
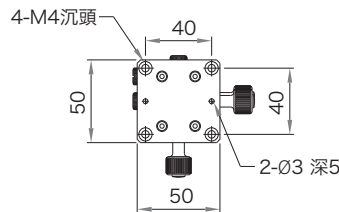
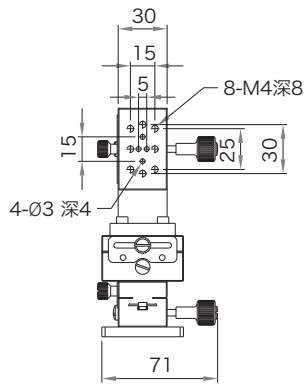

Z軸 / □50

WSG50-Z-C



Feature	WSG50-Z-C
移動行程	±16mm
移動真直度	50μm
移動水平度	30μm
檯面平面度	30μm
檯面垂直度	50μm
垂直耐荷度	15N
本體重量	200g
材質	鋁合金
表面處理	陽極黑

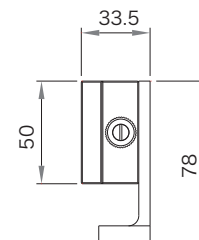
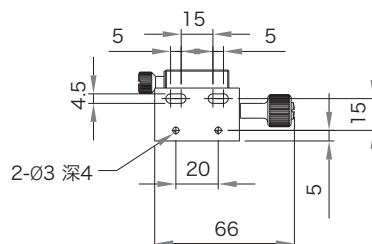
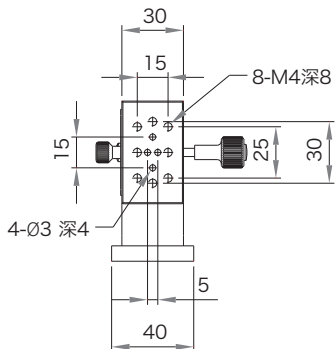

交叉滾子型
WSC

齒輪進給型
WSG

齒輪進給型
高剛性
WHG

簡易旋轉型
WER

精密旋轉型
WSR

鳩尾型
WSD

螺絲進給型
WSK

平面升降型
WSZ

複合型
WSM



■ 手動精密滑台 ■ 齒輪進給型

X 軸 / □ 60

交叉滾子型
WSC

齒輪進給型
WSG

齒輪進給型
高剛性
WHG

簡易旋轉型
WER

精密旋轉型
WSR

鳩尾型
WSD

螺絲進給型
WSK

平面升降型
WSZ

複合型
WSM

WSG60-X-C



Feature	WSG60-X-C
移動行程	±21mm
移動真直度	50 μm
移動水平度	30 μm
檯面平面度	30 μm
水平耐荷度	40N
垂直耐荷度	20N
本體重量	270g
材質	鋁合金
表面處理	陽極黑

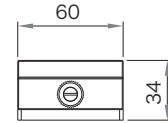
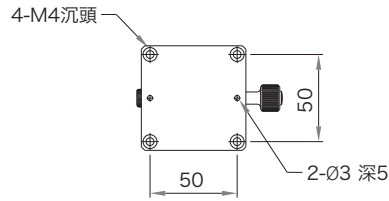
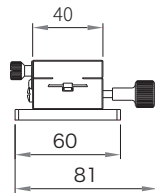
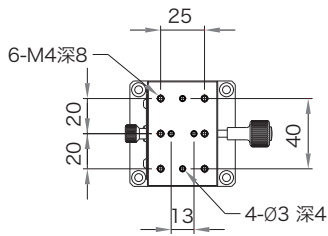

X.Y 軸 / □ 60

WSG60-XC-YC



Feature	WSG60-XC-YC
移動行程	±21mm
移動真直度	50 μm
移動水平度	30 μm
檯面平面度	30 μm
水平耐荷度	40N
垂直耐荷度	20N
本體重量	490g
材質	鋁合金
表面處理	陽極黑

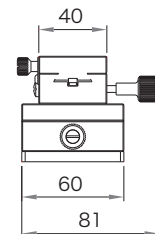
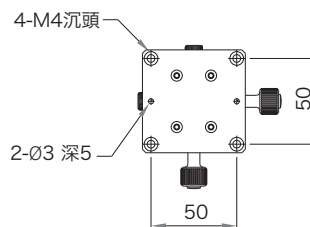
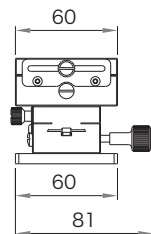
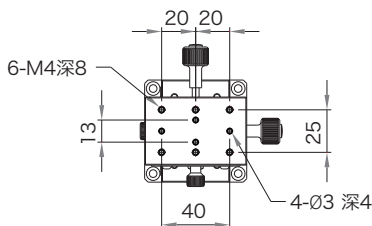

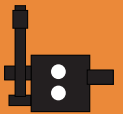

X.Y.Z軸 / □60

WSG60-XC-YC-ZC

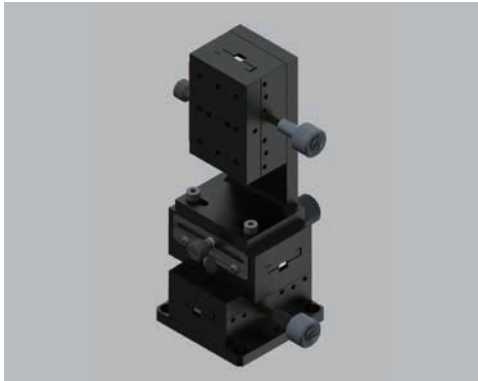

Feature	WSG60-XC-YC-ZC
移動行程	±21mm
移動真直度	50μm
移動水平度	30μm
檯面平面度	30μm
檯面垂直度	50μm
垂直耐荷度	20N
本體重量	820g
材質	鋁合金
表面處理	陽極黑

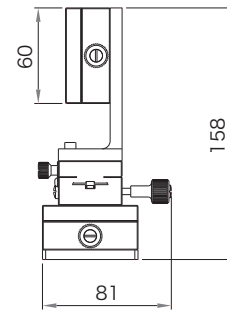
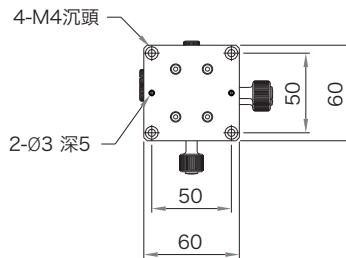
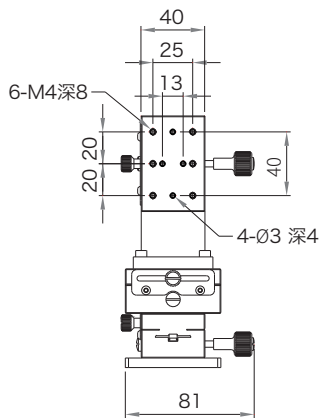

Z軸 / □60

WSG60-Z-C



Feature	WSG60-Z-C
移動行程	±21mm
移動真直度	50μm
移動水平度	30μm
檯面平面度	30μm
檯面垂直度	50μm
垂直耐荷度	20N
本體重量	330g
材質	鋁合金
表面處理	陽極黑

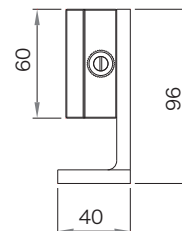
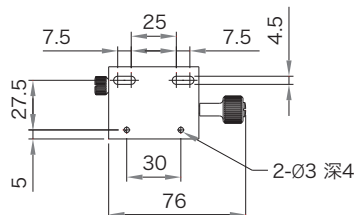
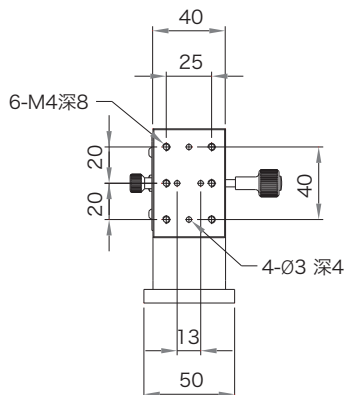

交叉滾子型
WSC

齒輪進給型
WSG

齒輪進給型
高剛性
WHG

簡易旋轉型
WER

精密旋轉型
WSR

鳩尾型
WSD

螺絲進給型
WSK

平面升降型
WSZ

複合型
WSM



■ 手動精密滑台 ■ 齒輪進給型

X軸 / □ 90

WSG90-X-C

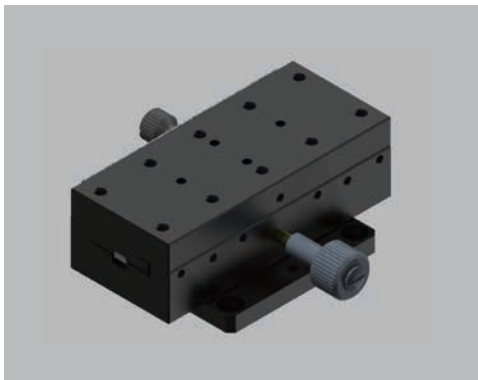

Feature	WSG90-X-C
移動行程	±35mm
移動真直度	50μm
移動水平度	30μm
檯面平面度	30μm
水平耐荷度	40N
垂直耐荷度	20N
本體重量	330g
材質	鋁合金
表面處理	陽極黑

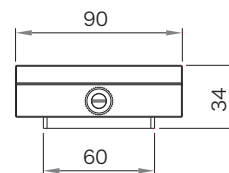
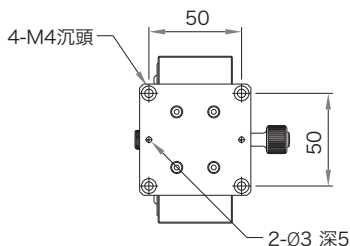
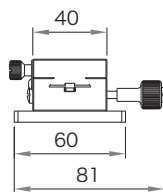
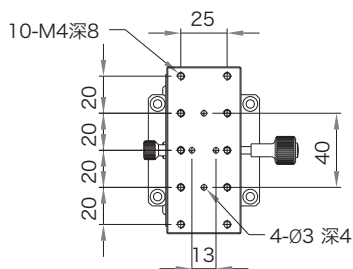

X.Y軸 / □ 90

WSG90-XC-YC



Feature	WSG90-XC-YC
移動行程	±35mm
移動真直度	50μm
移動水平度	30μm
檯面平面度	30μm
檯面垂直度	40N
垂直耐荷度	20N
本體重量	640g
材質	鋁合金
表面處理	陽極黑

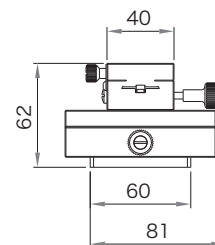
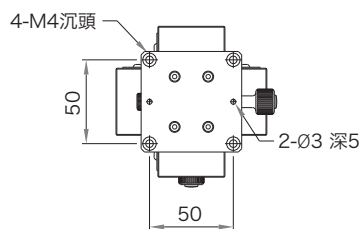
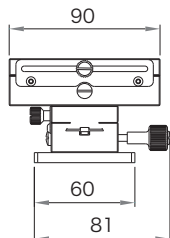
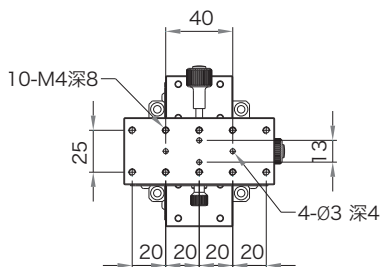

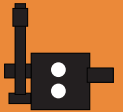

X.Y.Z軸 / □90

WSG90-XC-YC-ZC



Feature	WSG90-XC-YC-ZC
移動行程	±35mm
移動真直度	50μm
移動水平度	30μm
檯面平面度	30μm
檯面垂直度	50μm
垂直耐荷度	20N
本體重量	1110g
材質	鋁合金
表面處理	陽極黑

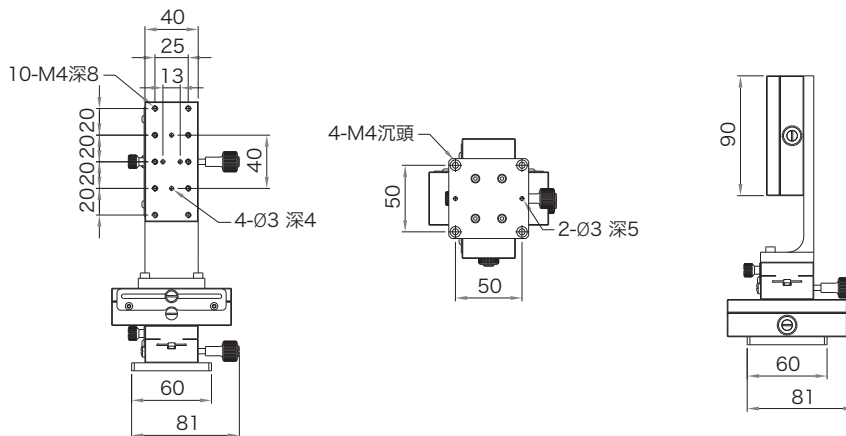

Z軸 / □90

WSG90-Z-C



Feature	WSG90-Z-C
移動行程	±35mm
移動真直度	50μm
移動水平度	30μm
檯面平面度	30μm
檯面垂直度	50μm
垂直耐荷度	20N
本體重量	460g
材質	鋁合金
表面處理	陽極黑

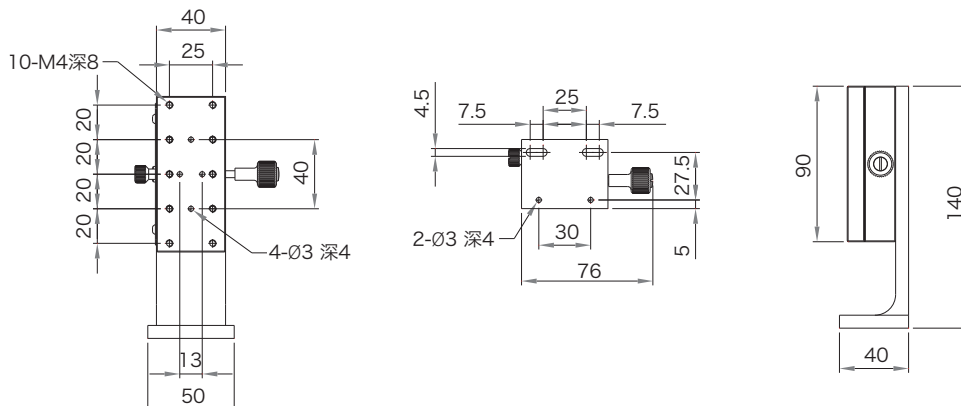

交叉滾子型
WSC

齒輪進給型
WSG

齒輪進給型
高剛性
WHG

簡易旋轉型
WER

精密旋轉型
WSR

鳩尾型
WSD

螺絲進給型
WSK

平面升降型
WSZ

複合型
WSM

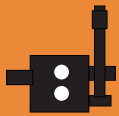

■ 手動精密滑台 ■ 高剛性齒輪進給型

X 軸 / □ 120

交叉滾子型
WSC

齒輪進給型
WSG

齒輪進給型
高剛性
WHG

簡易旋轉型
WER

精密旋轉型
WSR

鳩尾型
WSD

螺絲進給型
WSK

平面升降型
WSZ

複合型
WSM

WHG120-X-C

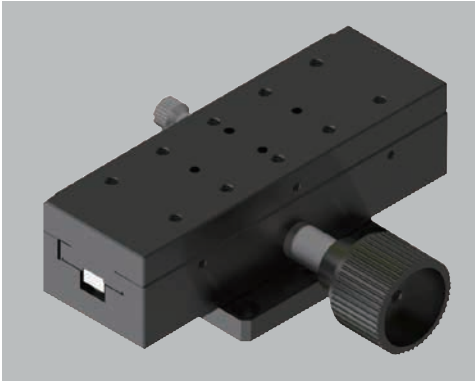

Feature	WHG120-X-C
移動行程	±50mm
移動真直度	50μm
移動水平度	30μm
檯面平面度	30μm
水平耐荷度	80N
垂直耐荷度	50N
本體重量	550g
材質	鋁合金
表面處理	陽極黑

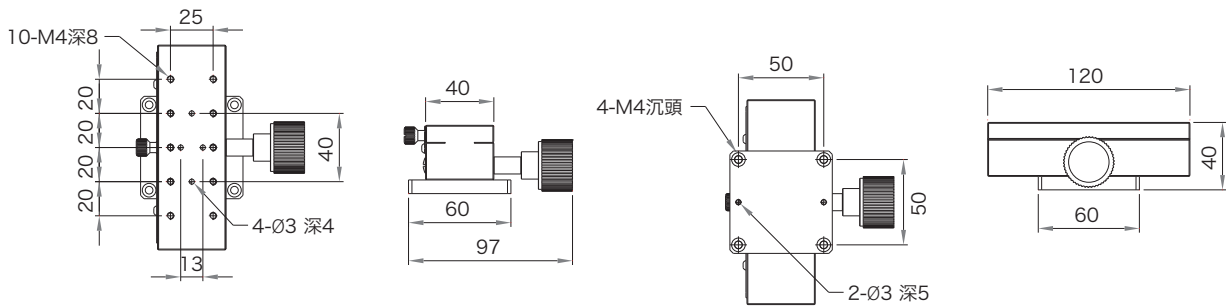

X.Y 軸 / □ 120

WHG120-XC-YC



Feature	WHG120-XC-YC
移動行程	±50mm
移動真直度	50μm
移動水平度	30μm
檯面平面度	30μm
水平耐荷度	80N
垂直耐荷度	50N
本體重量	1050g
材質	鋁合金
表面處理	陽極黑

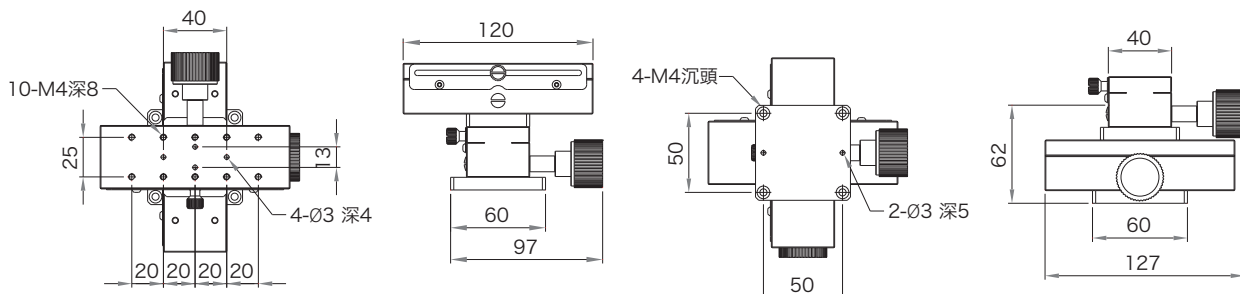

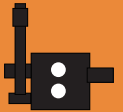

X.Y.Z軸 / □ 120

WHG120-XC-YC-ZC



Feature	WHG120-XC-YC-ZC
移動行程	±50mm
移動真直度	50μm
移動水平度	30μm
檯面平面度	30μm
檯面垂直度	50μm
垂直耐荷度	50N
本體重量	1720g
材質	鋁合金
表面處理	陽極黑

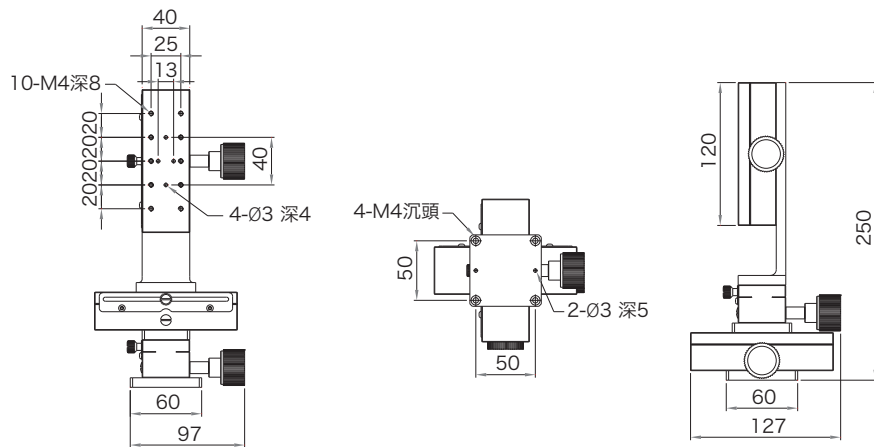

Z軸 / □ 120

WHG120-Z-C



Feature	WHG120-Z-C
移動行程	±50mm
移動真直度	50μm
移動水平度	30μm
檯面平面度	30μm
檯面垂直度	50μm
垂直耐荷度	50N
本體重量	660g
材質	鋁合金
表面處理	陽極黑

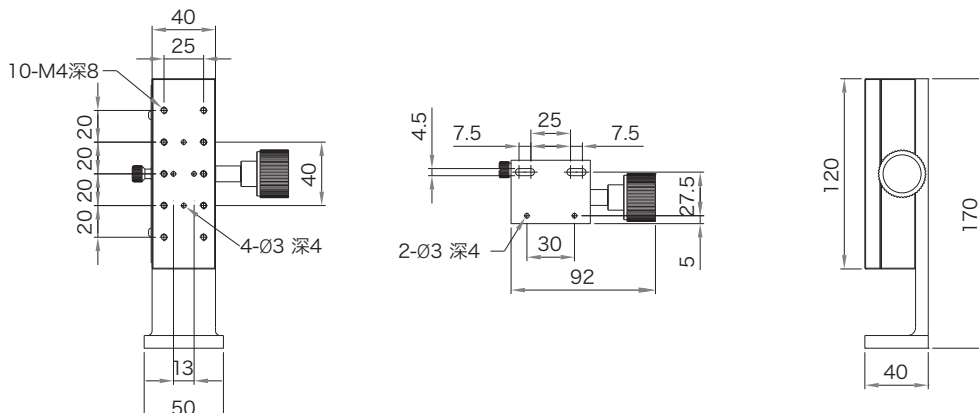

交叉滾子型
WSC

齒輪進給型
WSG

齒輪進給型
高剛性
WHG

簡易旋轉型
WER

精密旋轉型
WSR

鳩尾型
WSD

螺絲進給型
WSK

平面升降型
WSZ

複合型
WSM



■ 手動精密滑台 ■ 簡易旋轉型

迴轉 / $\varnothing 60$

WER60-O-C



Feature	WER60
粗調行程	360°
檯面平面度	30 μm
水平耐荷度	30N
最大保持力	120N
本體重量	310g
材質	鋁合金
表面處理	陽極黑

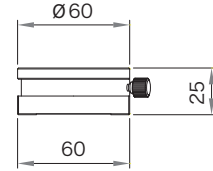
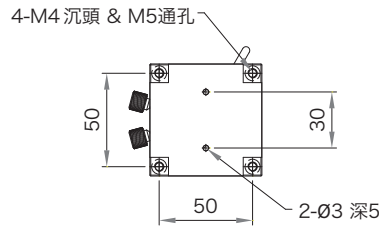
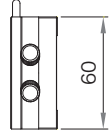
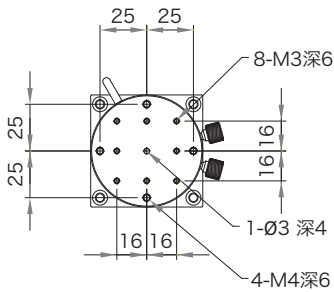

迴轉 / $\varnothing 80$

WER80-O-C

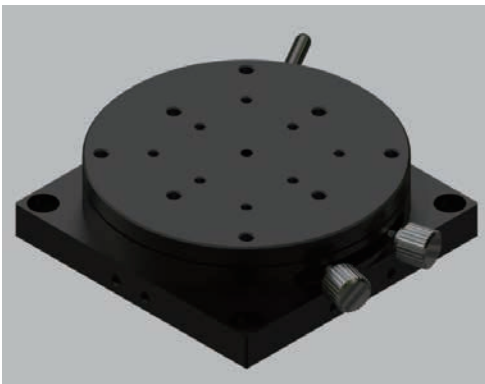

Feature	WER80
粗調行程	360°
檯面平面度	30 μm
水平耐荷度	40N
最大保持力	120N
本體重量	530g
材質	鋁合金
表面處理	陽極黑

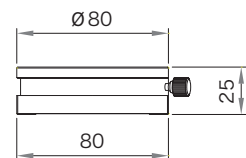
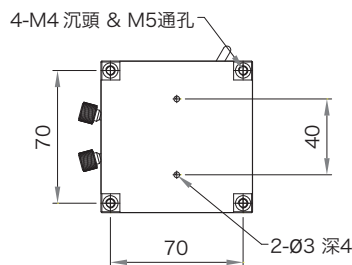
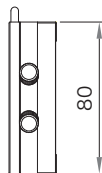
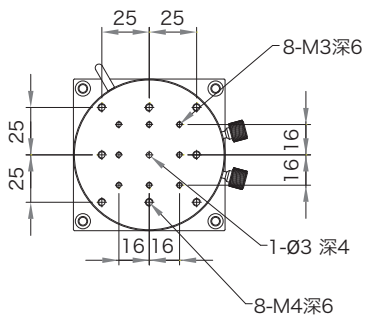

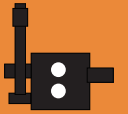

迴轉/∅100

WER100-O-C

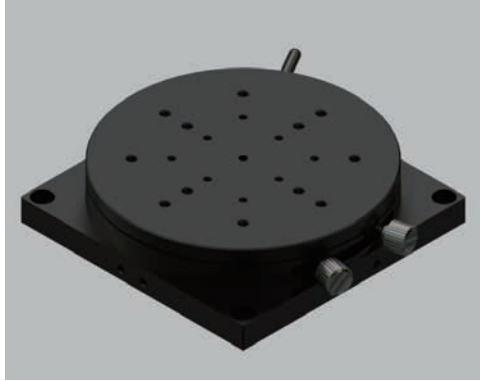

Feature	WER80
粗調行程	360°
檯面平面度	30μm
水平耐荷度	50N
最大保持力	120N
本體重量	840g
材質	鋁合金
表面處理	陽極黑

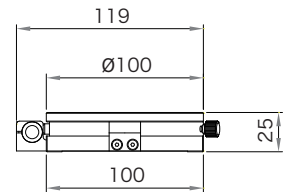
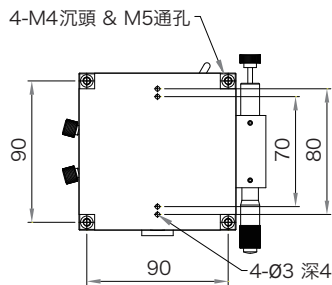
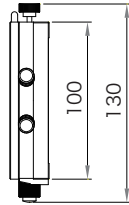
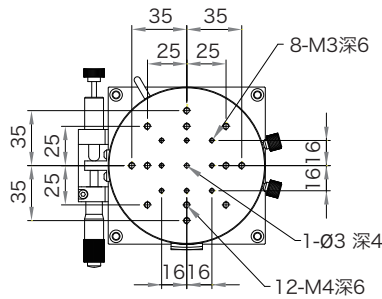

- 交叉滾子型 WSC
- 齒輪進給型 WSG
- 齒輪進給型 高剛性 WHG
- 簡易旋轉型 WER
- 精密旋轉型 WSR
- 鳩尾型 WSD
- 螺絲進給型 WSK
- 平面升降型 WSZ
- 複合型 WSM

MEMO



■ 手動精密滑台 ■ 精密旋轉型

迴轉 / $\varnothing 60$

WSC 交叉滾子型

WSG 齒輪進給型

WHG 齒輪進給型
高剛性

WER 簡易旋轉型

WSR 精密旋轉型

WSD 鳩尾型

WSK 螺絲進給型

WSZ 平面升降型

WSM 複合型

WSR60-O-L

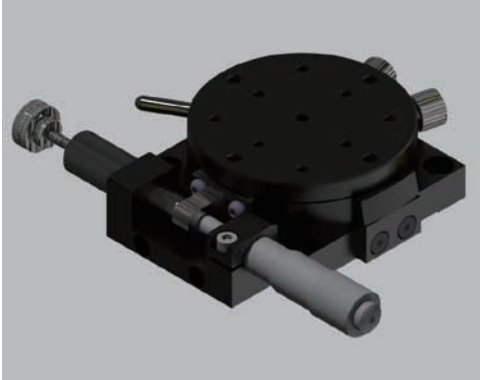

Feature	WSR60
粗調行程	360°
微調行程	±5°
檯面平面度	30μm
水平耐荷度	30N
最大保持力	120N
本體重量	420g
材質	鋁合金
表面處理	陽極黑

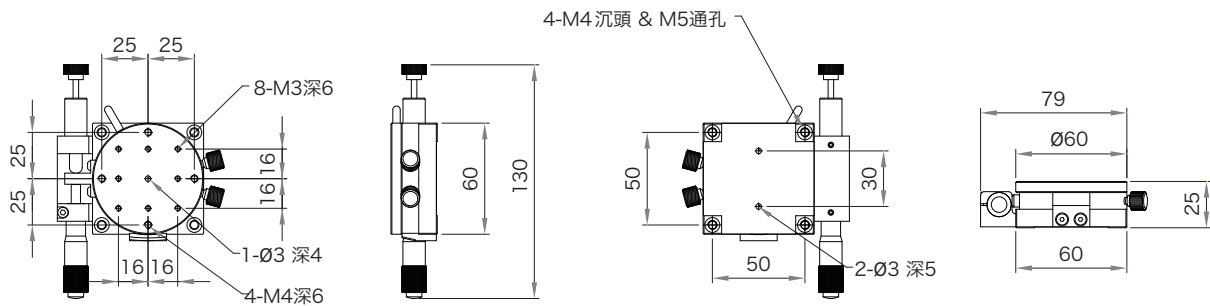

迴轉 / $\varnothing 60$

WSR60-O-R

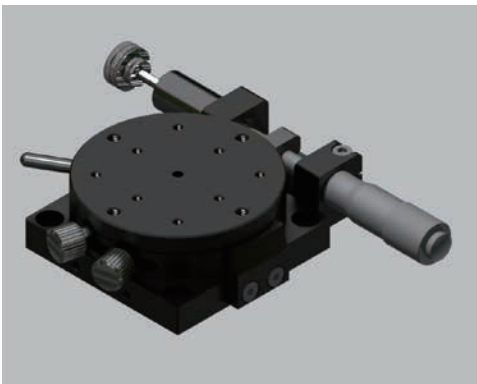

Feature	WSR60
粗調行程	360°
微調行程	±5°
檯面平面度	30μm
水平耐荷度	30N
最大保持力	120N
本體重量	420g
材質	鋁合金
表面處理	陽極黑

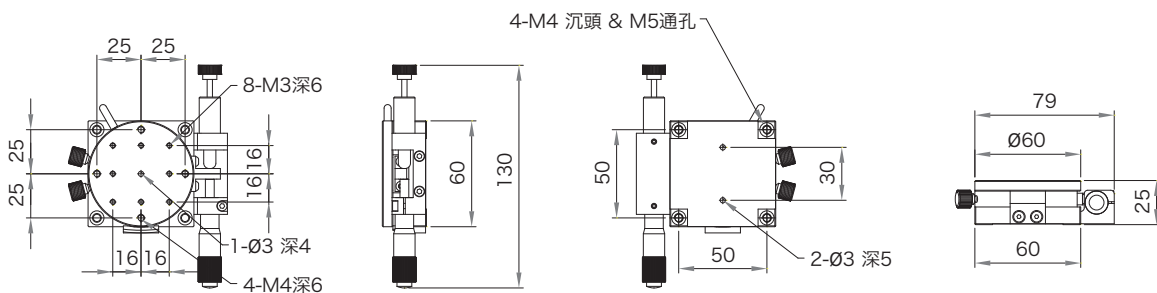

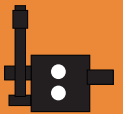

迴轉 / $\varnothing 80$

WSR80-O-L

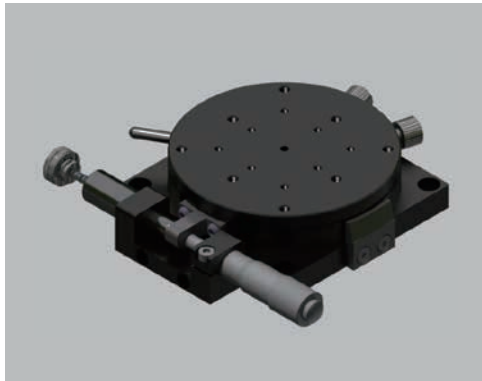

Feature	WSR80
粗調行程	360°
微調行程	±5°
檯面平面度	30μm
水平耐荷度	40N
最大保持力	120N
本體重量	640g
材質	鋁合金
表面處理	陽極黑

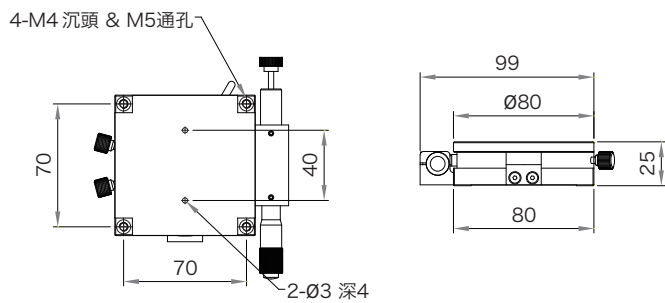
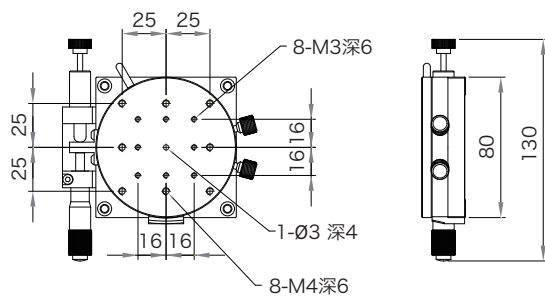

迴轉 / $\varnothing 80$

WSR80-O-R

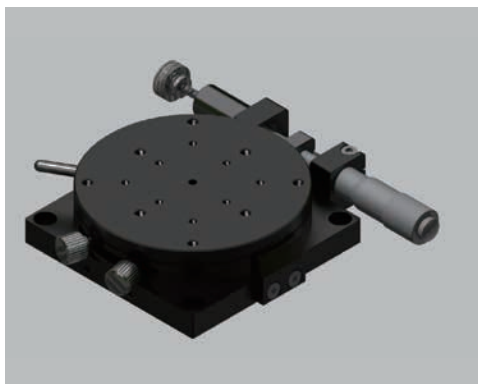

Feature	WSR80
粗調行程	360°
微調行程	±5°
檯面平面度	30μm
水平耐荷度	40N
最大保持力	120N
本體重量	640g
材質	鋁合金
表面處理	陽極黑

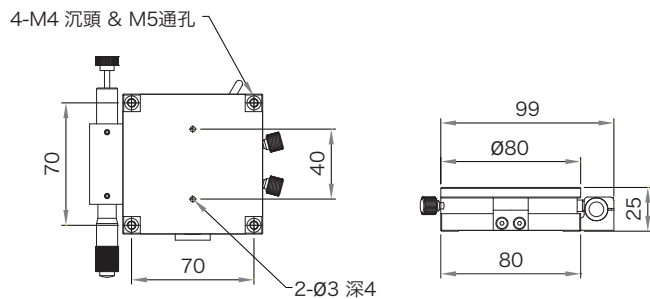
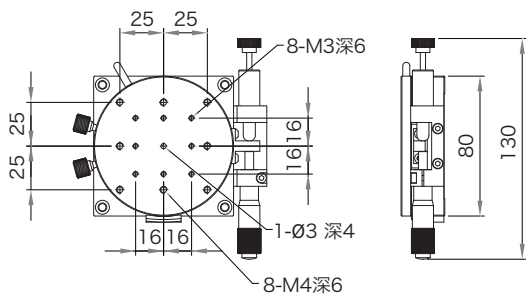

交叉滾子型
WSC

齒輪進給型
WSG

齒輪進給型
高剛性
WHG

簡易旋轉型
WER

精密旋轉型
WSR

鳩尾型
WSD

螺絲進給型
WSK

平面升降型
WSZ

複合型
WSM



■ 手動精密滑台 ■ 精密旋轉型

迴轉 / $\varnothing 100$

交叉滾子型
WSC

齒輪進給型
WSG

齒輪進給型
高剛性
WHG

簡易旋轉型
WER

精密旋轉型
WSR

鳩尾型
WSD

螺絲進給型
WSK

平面升降型
WSZ

複合型
WSM

WSR100-O-L

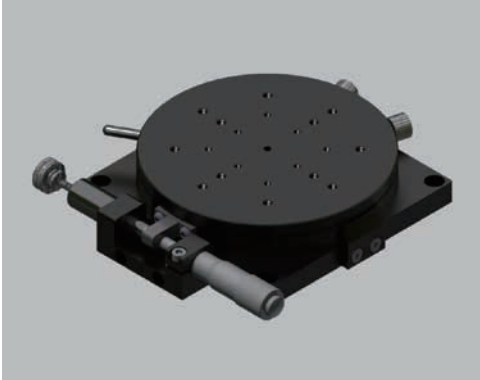

Feature	WSR100
粗調行程	360°
微調行程	±5°
檯面平面度	30 μ m
水平耐荷度	50N
最大保持力	120N
本體重量	950g
材質	鋁合金
表面處理	陽極黑

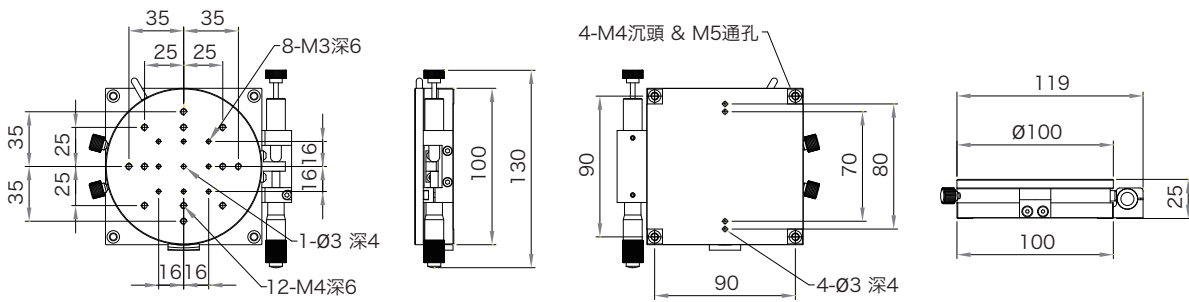

迴轉 / $\varnothing 100$

WSR100-O-R

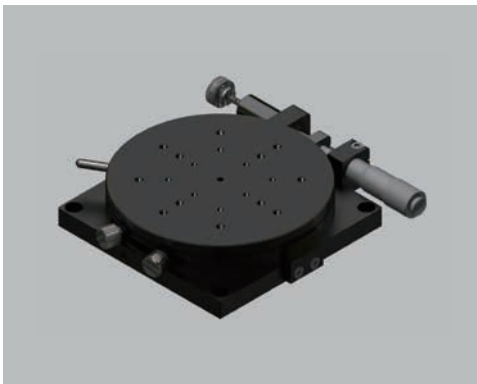

Feature	WSR100
粗調行程	360°
微調行程	±5°
檯面平面度	30 μ m
水平耐荷度	50N
最大保持力	120N
本體重量	950g
材質	鋁合金
表面處理	陽極黑

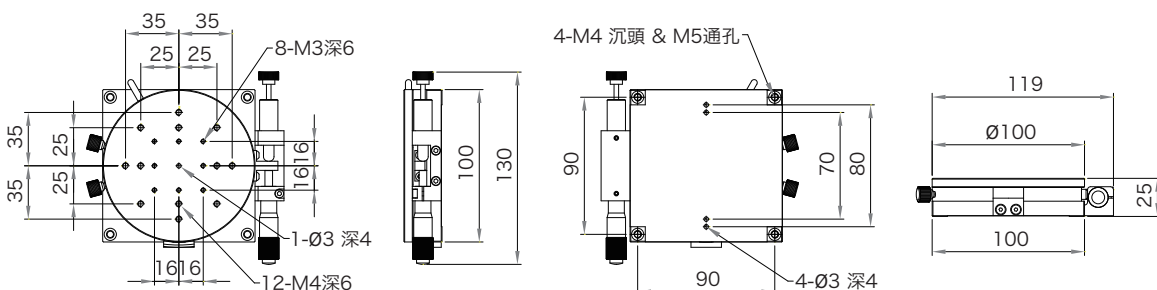

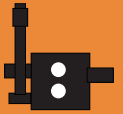

X 軸 / □ 25

WSD25-X-C



Feature	WSD-25-X-C
移動行程	±5mm
進給量(1圈)	0.5mm
移動真直度	30μm
移動水平度	30μm
檯面平面度	20μm
檯面平行度	40μm
水平耐荷度	30N
垂直耐荷度	10N
本體重量	30g
材質	鋁合金
表面處理	陽極黑

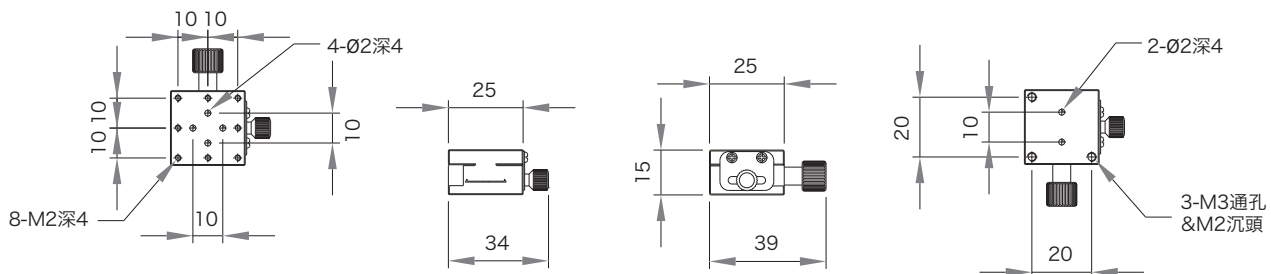

X.Y 軸 / □ 25

WSD25-XC-YC



Feature	WSD-25-XC-YC
移動行程	±5mm
進給量(1圈)	0.5mm
移動真直度	30μm
移動水平度	30μm
檯面平面度	20μm
檯面平行度	80μm
水平耐荷度	30N
本體重量	60g
材質	鋁合金
表面處理	陽極黑

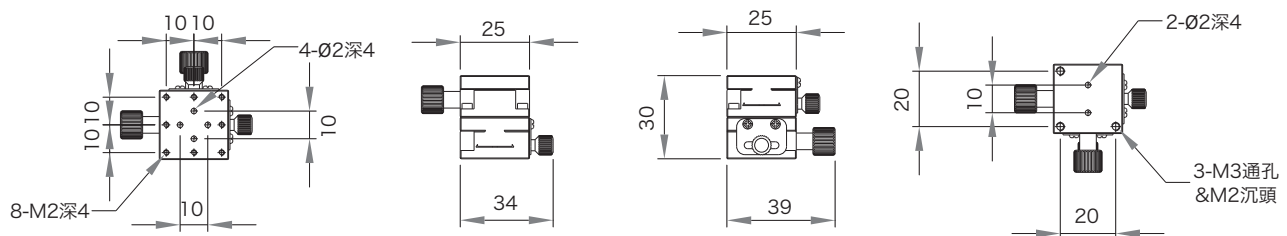

交叉滾子型
WSC

齒輪進給型
WSG

齒輪進給型
高剛性
WHG

簡易旋轉型
WER

精密旋轉型
WSR

鳩尾型
WSD

螺絲進給型
WSK

平面升降型
WSZ

複合型
WSM



■ 手動精密滑台 ■ 鳩尾型

X.Y.Z軸 / □ 25

WSD25-XC-YC-ZC

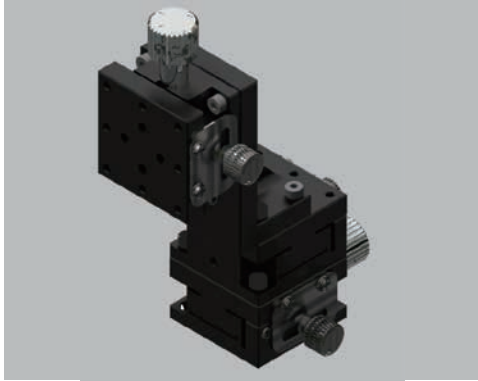

Feature	WSD-25-XC-YC-ZC
移動行程	±5mm
進給量(1圈)	0.5mm
移動真直度	30μm
移動水平度	30μm
檯面平面度	30μm
檯面平行度	80μm
檯面垂直度	20μm
水平耐荷度	30N
垂直耐荷度	10N
本體重量	130g
材質	鋁合金
表面處理	陽極黑

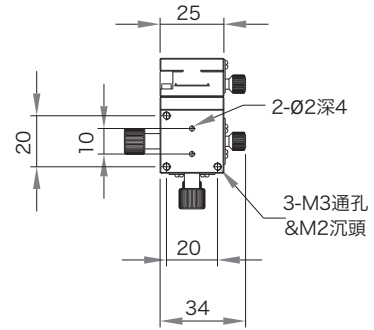
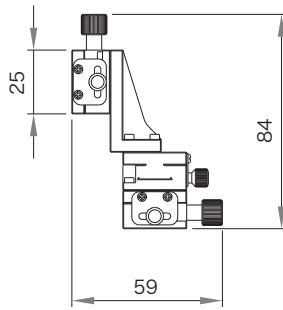
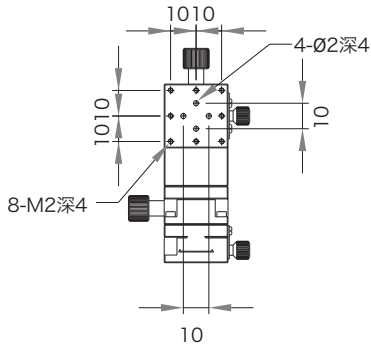

Z軸 / □ 25

WSD25-Z-C

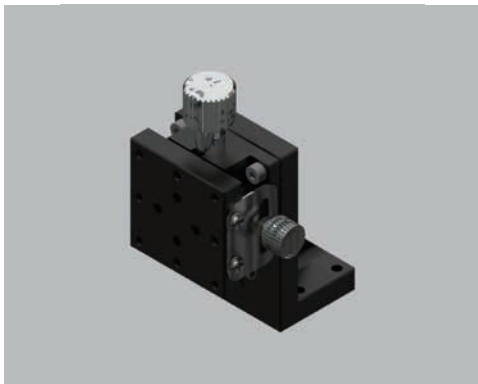

Feature	WSD-25-Z-C
移動行程	±5mm
進給量(1圈)	0.5mm
移動真直度	30μm
移動水平度	30μm
檯面平面度	30μm
檯面平行度	40μm
檯面垂直度	20μm
垂直耐荷度	10N
本體重量	60g
材質	鋁合金
表面處理	陽極黑

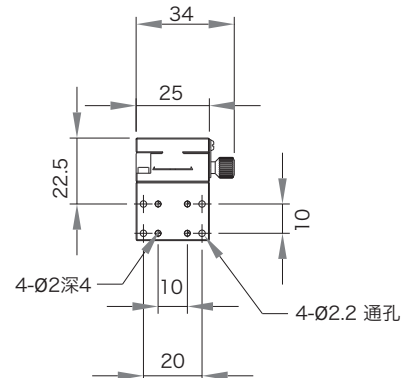
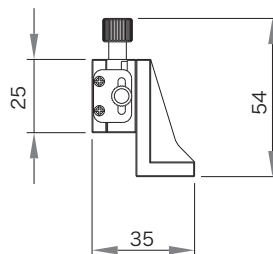
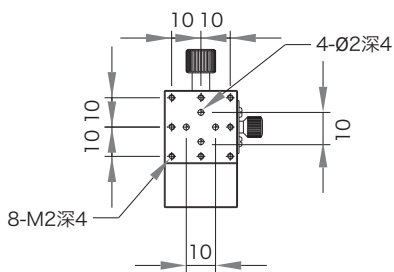

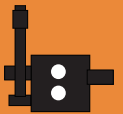

X軸 / □40

WSD40-X-C



Feature	WSD-40-X-C
移動行程	±7mm
進給量(1圈)	0.5mm
移動真直度	30μm
移動水平度	30μm
檯面平面度	30μm
檯面平行度	40μm
水平耐荷度	30N
垂直耐荷度	10N
本體重量	80g
材質	鋁合金
表面處理	陽極黑

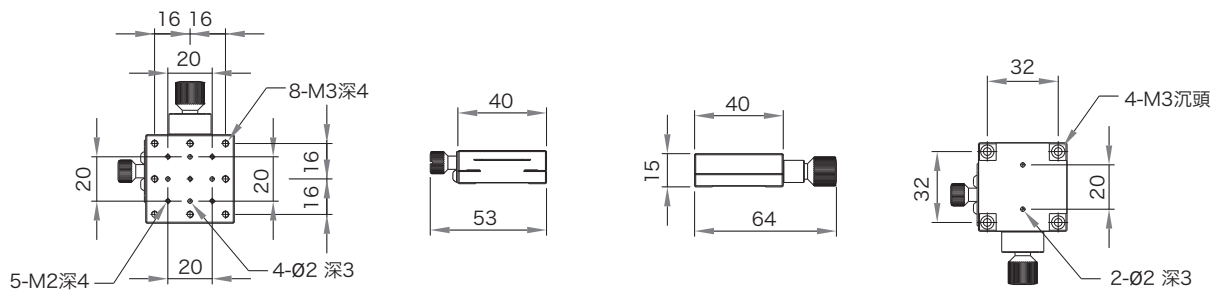

X.Y軸 / □40

WSD40-XC-YC

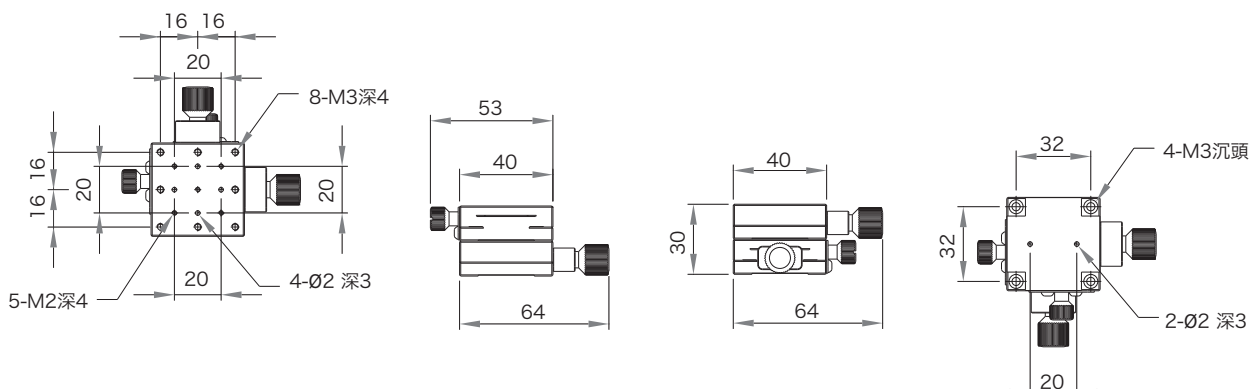

Feature	WSD-40-XC-YC
移動行程	±7mm
進給量(1圈)	0.5mm
移動真直度	30μm
移動水平度	30μm
檯面平面度	30μm
檯面平行度	80μm
水平耐荷度	30N
本體重量	170g
材質	鋁合金
表面處理	陽極黑

交叉滾子型
WSC齒輪進給型
WSG齒輪進給型
高剛性
WHG簡易旋轉型
WER精密旋轉型
WSR鳩尾型
WSD螺絲進給型
WSK平面升降型
WSZ複合型
WSM



■ 手動精密滑台 ■ 鳩尾型

X.Y.Z軸 / □40

WSD40-XC-YC-ZC

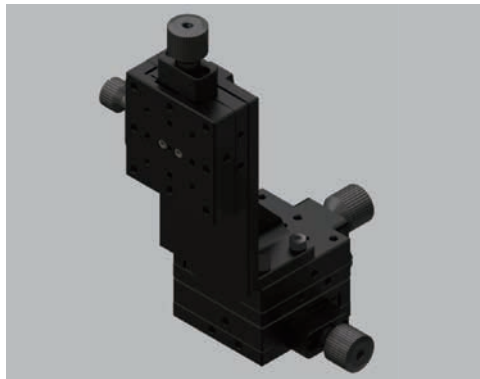

Feature	WSD40-XC-YC-ZC
移動行程	±7mm
進給量(1圈)	0.5mm
移動真直度	30μm
移動水平度	30μm
檯面平面度	30μm
檯面平行度	80μm
檯面垂直度	20μm
水平耐荷度	30N
垂直耐荷度	10N
本體重量	330g
材質	鋁合金
表面處理	陽極黑

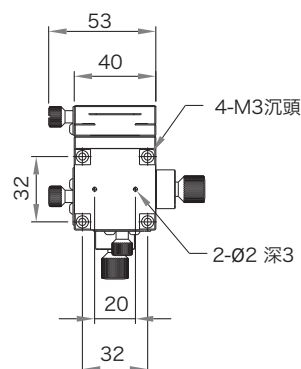
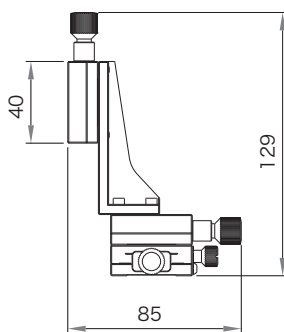
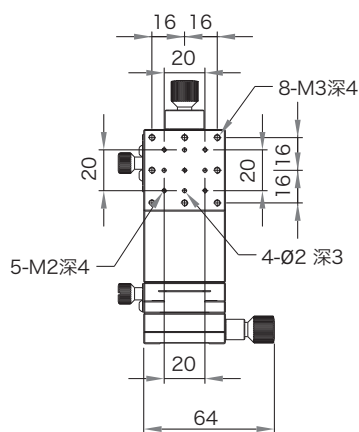

Z軸 / □40

WSD40-Z-C



Feature	WSD40-Z-C
移動行程	±7mm
進給量(1圈)	0.5mm
移動真直度	30μm
移動水平度	30μm
檯面平面度	30μm
檯面平行度	40μm
檯面垂直度	20μm
垂直耐荷度	10N
本體重量	160g
材質	鋁合金
表面處理	陽極黑

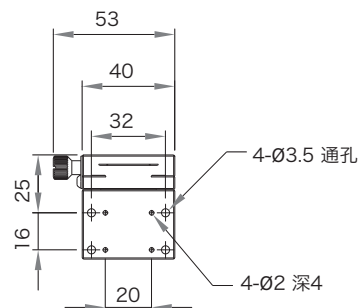
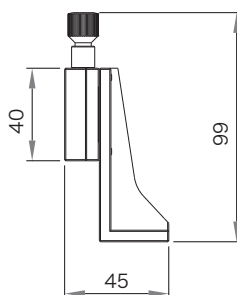
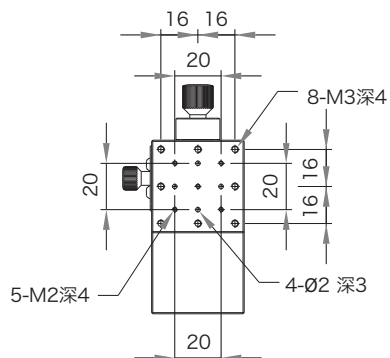



X軸 / □ 60

WSD60-X-C

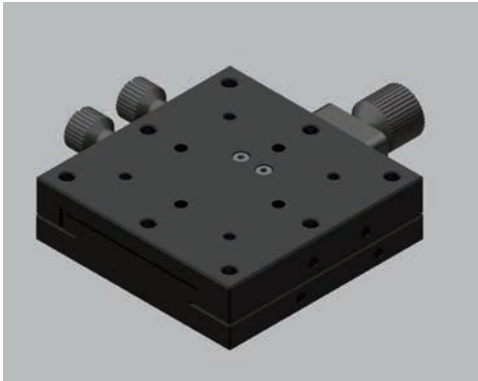

Feature	WSD60-X-C
移動行程	±9mm
進給量(1圈)	0.5mm
移動真直度	30μm
移動水平度	30μm
檯面平面度	30μm
檯面平行度	40μm
水平耐荷度	40N
垂直耐荷度	20N
本體重量	180g
材質	鋁合金
表面處理	陽極黑

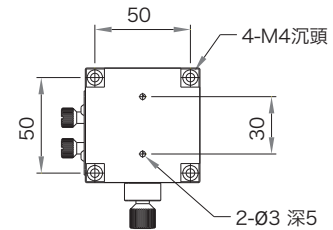
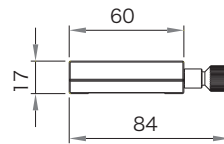
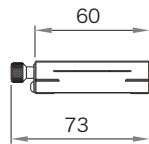
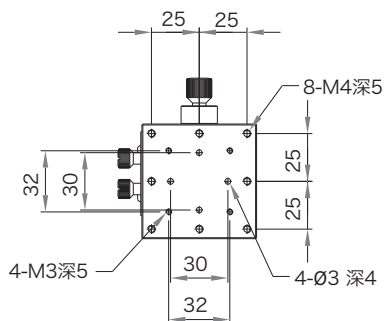

X.Y軸 / □ 60

WSD60-XC-YC

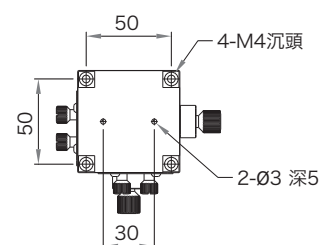
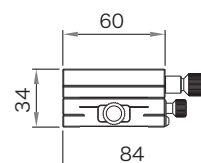
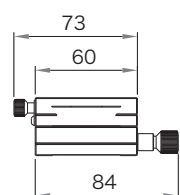
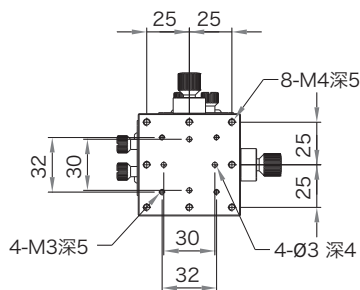

Feature	WSD60-XC-YC
移動行程	±9mm
進給量(1圈)	0.5mm
移動真直度	30μm
移動水平度	30μm
檯面平面度	30μm
檯面平行度	80μm
水平耐荷度	40N
本體重量	370g
材質	鋁合金
表面處理	陽極黑

交叉滾子型
WSC齒輪進給型
WSG齒輪進給型
高剛性
WHG簡易旋轉型
WER精密旋轉型
WSR鳩尾型
WSD螺絲進給型
WSK平面升降型
WSZ複合型
WSM



■ 手動精密滑台 ■ 鳩尾型

X.Y.Z軸 / □ 60

WSD60-XC-YC-ZC

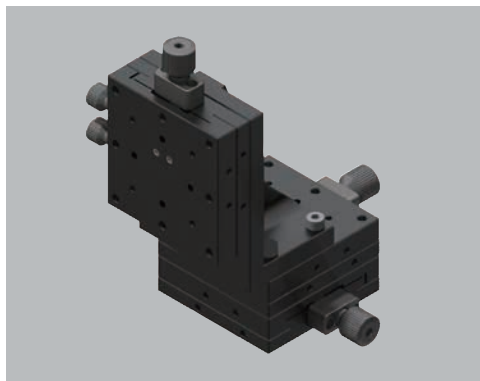

Feature	WSD60-XC-YC-ZC
移動行程	±9mm
進給量(1圈)	0.5mm
移動真直度	30μm
移動水平度	30μm
檯面平面度	30μm
檯面平行度	80μm
檯面垂直度	20μm
水平耐荷度	40N
垂直耐荷度	20N
本體重量	760g
材質	鋁合金
表面處理	陽極黑

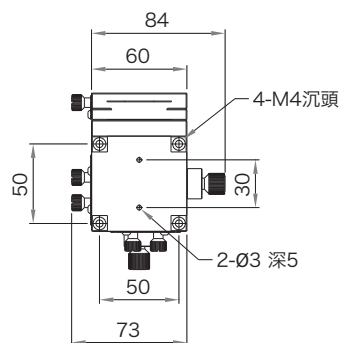
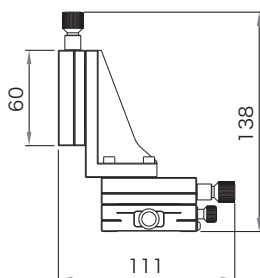
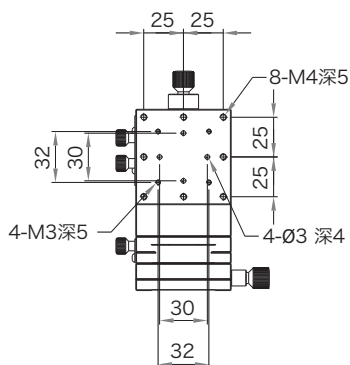

Z軸 / □ 60

WSD60-Z-C

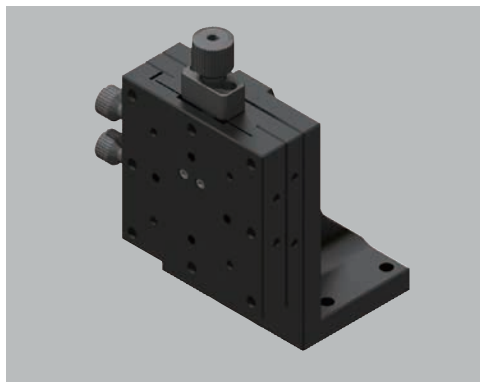

Feature	WSD60-Z-C
移動行程	±9mm
進給量(1圈)	0.5mm
移動真直度	30μm
移動水平度	30μm
檯面平面度	30μm
檯面平行度	40μm
檯面垂直度	20μm
垂直耐荷度	20N
本體重量	390g
材質	鋁合金
表面處理	陽極黑

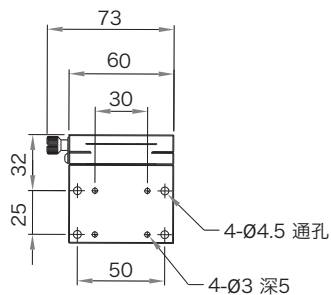
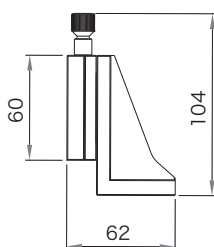
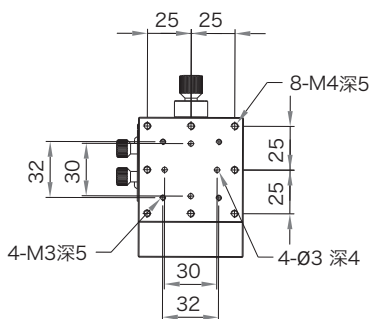

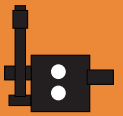

X軸 / □ 40

WSK40-X-C

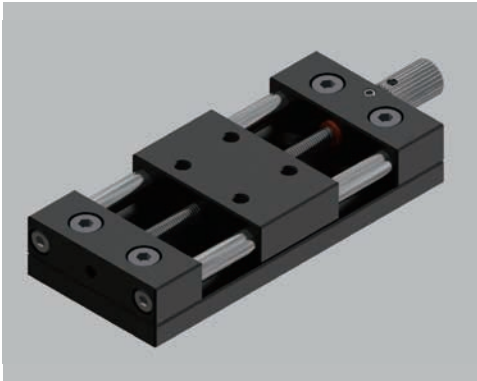

Feature	WSK40-X-C
移動行程	±17mm
進給量(1圈)	0.5mm
移動真直度	50μm
移動水平度	50μm
檯面平面度	30μm
檯面平行度	40μm
水平耐荷度	40N
垂直耐荷度	20N
本體重量	180g
材質	鋁合金
表面處理	陽極黑

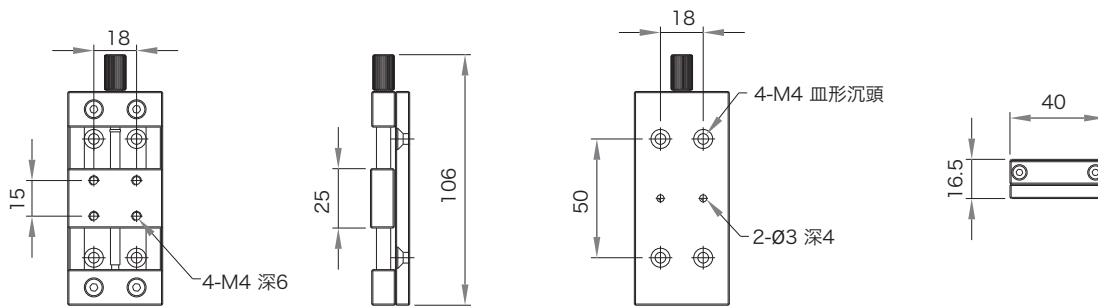

X軸 / □ 60

WSK60-X-C

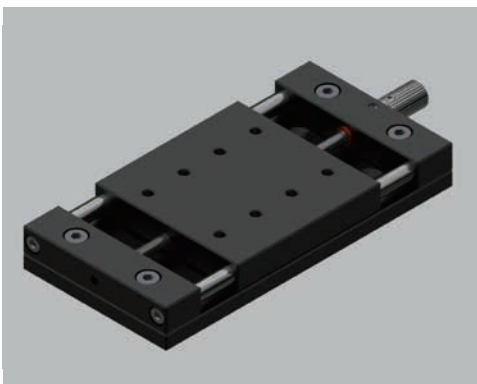

Feature	WSK60-X-C
移動行程	±15mm
進給量(1圈)	0.5mm
移動真直度	50μm
移動水平度	50μm
檯面平面度	30μm
檯面平行度	40μm
水平耐荷度	40N
垂直耐荷度	20N
本體重量	320g
材質	鋁合金
表面處理	陽極黑

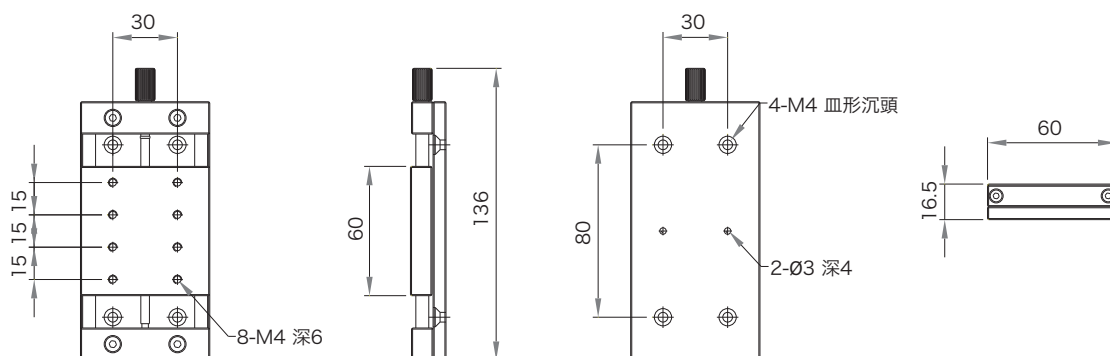
交叉滾子型
WSC齒輪進給型
WSG齒輪進給型
高剛性
WHG簡易旋轉型
WER精密旋轉型
WSR鳩尾型
WSD螺絲進給型
WSK平面升降型
WSZ複合型
WSM



■ 手動精密滑台 ■ 平面升降型

Z軸 / □ 60

WSZ60-Z-C

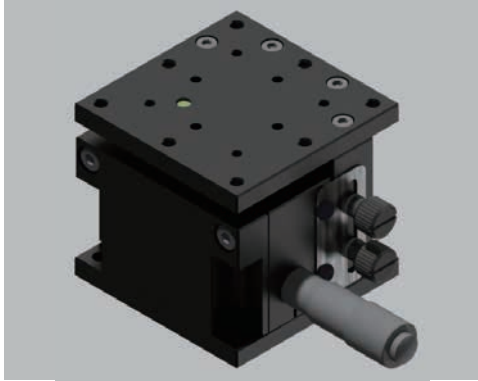

Feature	WSZ60-Z-C
升降行程	±5mm
升降真直度	10μm
檯面平面度	30μm
檯面平行度	50μm
水平耐荷度	30N
最大保持力	120N
本體重量	520g
材質	鋁合金
表面處理	陽極黑

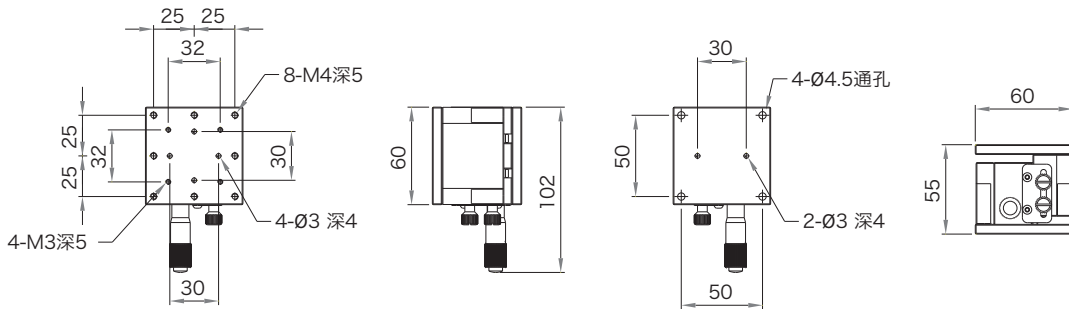

Z軸 / □ 80

WSZ80-Z-C

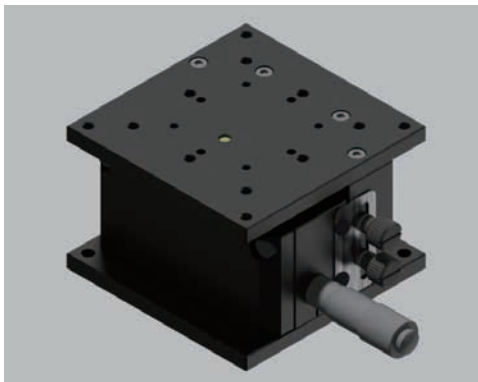

Feature	WSZ80-Z-C
升降行程	±5mm
升降真直度	10μm
檯面平面度	30μm
檯面平行度	50μm
水平耐荷度	30N
最大保持力	120N
本體重量	710g
材質	鋁合金
表面處理	陽極黑

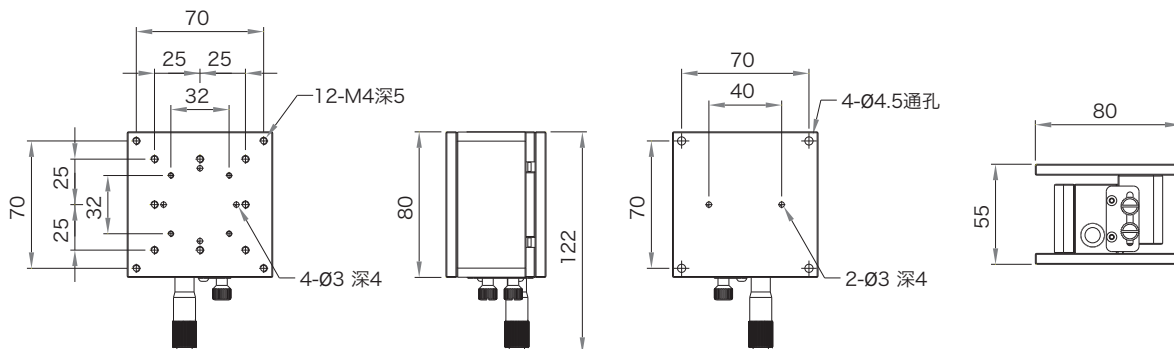

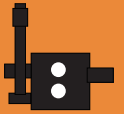

X.Y.R軸/□60

WSM60-XL-YL-OL

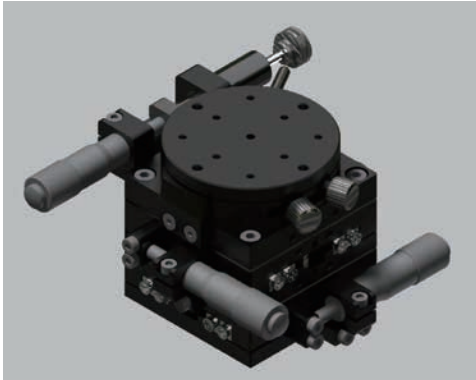

Feature	WSM60-XL-YL-OL
移動行程	±6.5mm
粗調行程	360°
微調行程	±5°
移動真直度	30μm
移動水平度	30μm
移動俯仰度	30"
移動橫擺度	20"
檯面平面度	30μm
檯面平行度	100μm
水平耐荷重	30N
最大保持力	120N
本體重量	960g
材質	鋁合金
表面處理	陽極黑

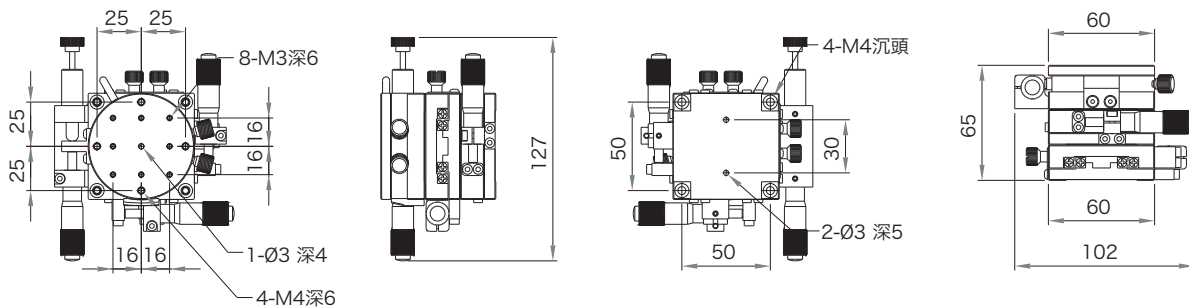

X.Y.R軸/□60

WSM60-XR-YR-OR

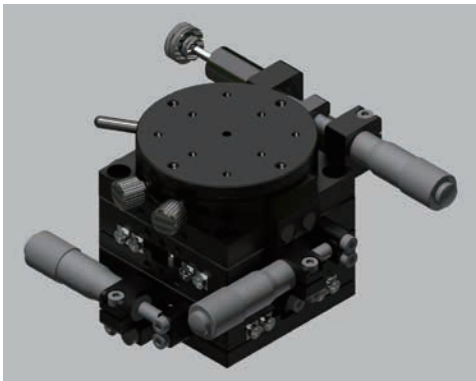

Feature	WSM60-XR-YR-OR
移動行程	±6.5mm
粗調行程	360°
微調行程	±5°
移動真直度	30μm
移動水平度	30μm
移動俯仰度	30"
移動橫擺度	20"
檯面平面度	30μm
檯面平行度	100μm
水平耐荷重	30N
最大保持力	120N
本體重量	960g
材質	鋁合金
表面處理	陽極黑

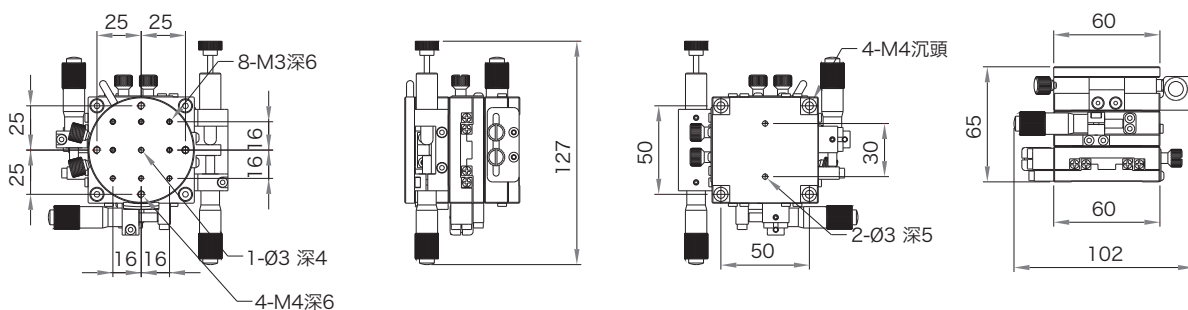
交叉滾子型
WSC齒輪進給型
WSG齒輪進給型
高剛性
WHG簡易旋轉型
WER精密旋轉型
WSR鳩尾型
WSD螺絲進給型
WSK平面升降型
WSZ複合型
WSM

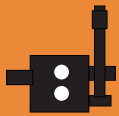

■ 手動精密滑台 ■ 複合型

X.Y.R軸 / □ 80

WSM80-XL-YL-OL

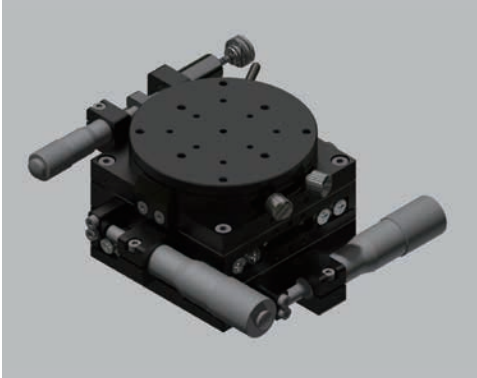

Feature	WSM80-XL-YL-OL
移動行程	±12.5mm
粗調行程	360°
微調行程	±5°
移動真直度	30μm
移動水平度	30μm
移動俯仰度	30"
移動橫擺度	20"
檯面平面度	30μm
檯面平行度	100μm
水平耐荷重	50N
最大保持力	120N
本體重量	1680g
材質	鋁合金
表面處理	陽極黑

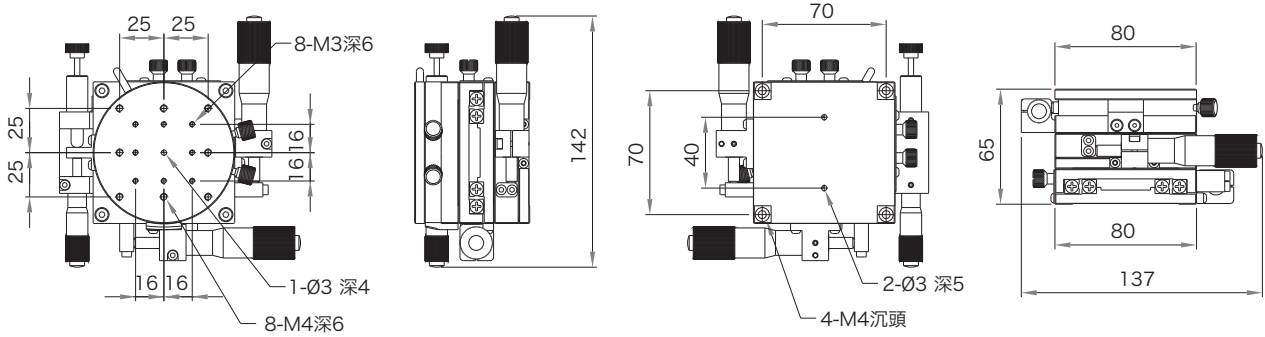

X.Y.R軸 / □ 80

WSM80-XR-YR-OR

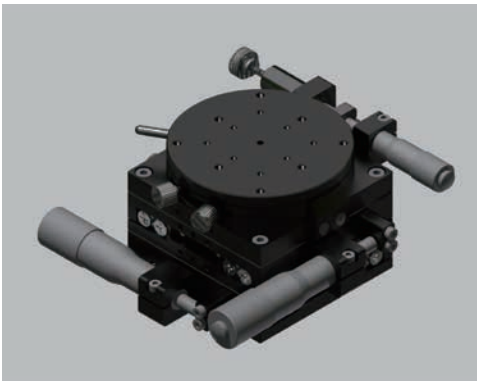

Feature	WSM80-XR-YR-OR
移動行程	±12.5mm
粗調行程	360°
微調行程	±5°
移動真直度	30μm
移動水平度	30μm
移動俯仰度	30"
移動橫擺度	20"
檯面平面度	30μm
檯面平行度	100μm
水平耐荷重	50N
最大保持力	120N
本體重量	1680g
材質	鋁合金
表面處理	陽極黑

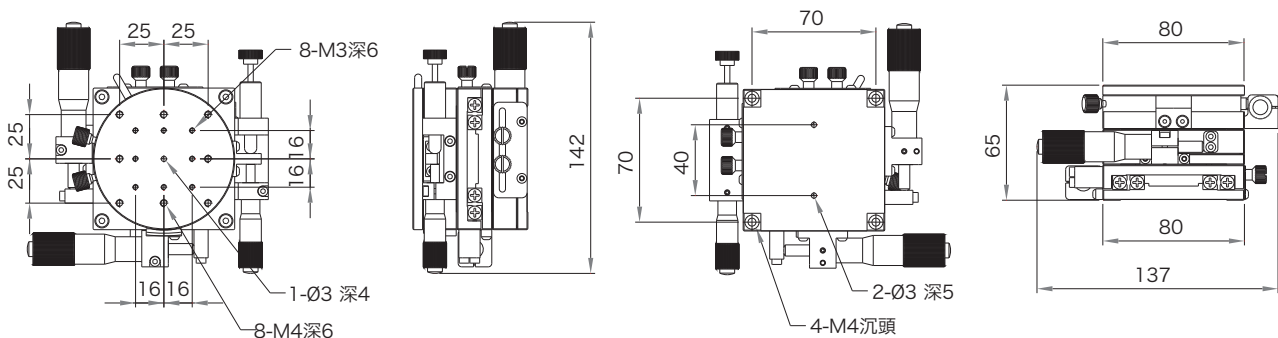

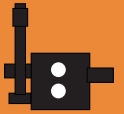

X.Y.R軸/□100

WSM100-XL-YL-OL

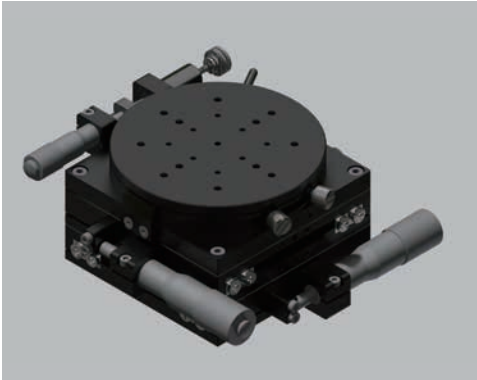

Feature	WSM100-XL-YL-OL
移動行程	±12.5mm
粗調行程	360°
微調行程	±5°
移動真直度	30μm
移動水平度	30μm
移動俯仰度	30"
移動橫擺度	20"
檯面平面度	30μm
檯面平行度	100μm
水平耐荷重	50N
最大保持力	120N
本體重量	2360g
材質	鋁合金
表面處理	陽極黑

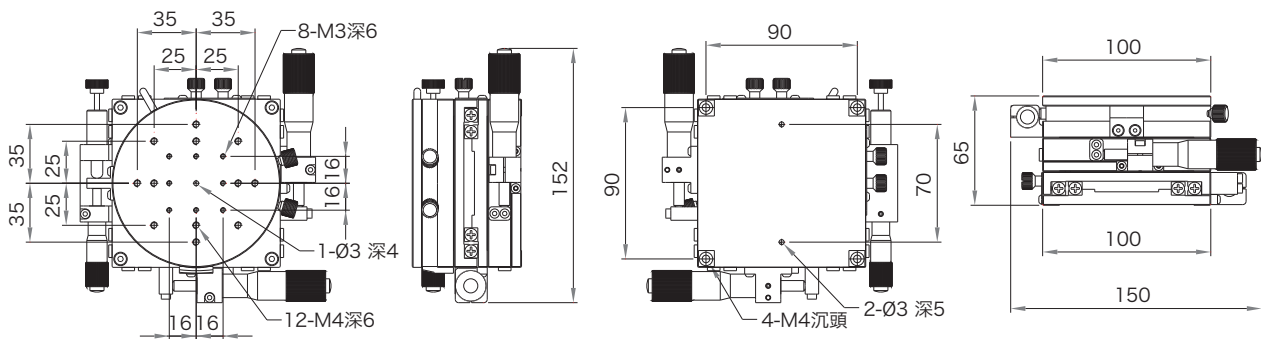

X.Y.R軸/□100

WSM100-XR-YR-OR

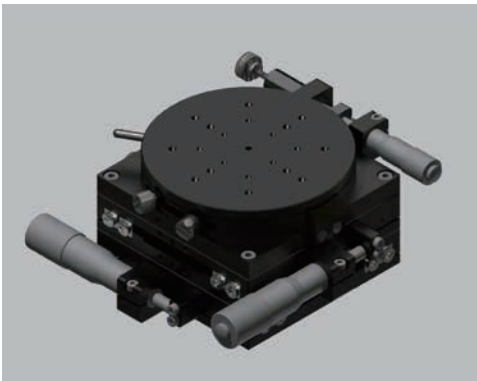

Feature	WSM100-XR-YR-OR
移動行程	±12.5mm
粗調行程	360°
微調行程	±5°
移動真直度	30μm
移動水平度	30μm
移動俯仰度	30"
移動橫擺度	20"
檯面平面度	30μm
檯面平行度	100μm
水平耐荷重	50N
最大保持力	120N
本體重量	2360g
材質	鋁合金
表面處理	陽極黑

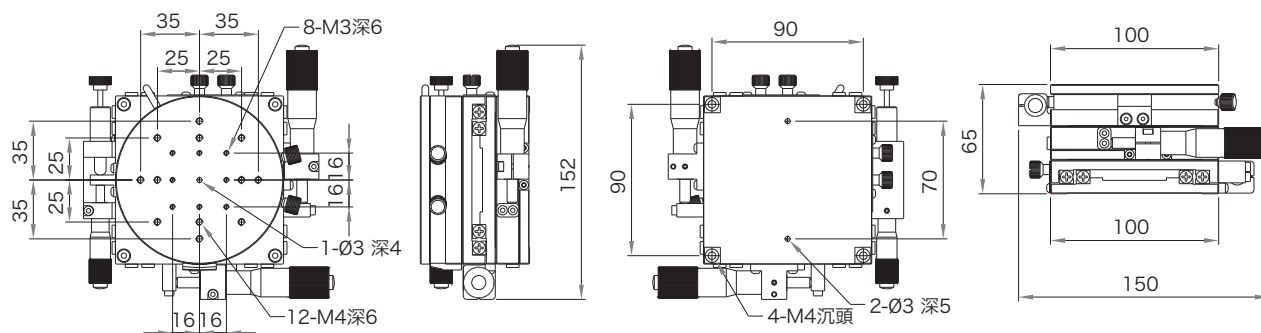
交叉滾子型
WSC齒輪進給型
WSG齒輪進給型
高剛性
WHG簡易旋轉型
WER精密旋轉型
WSR鳩尾型
WSD螺絲進給型
WSK平面升降型
WSZ複合型
WSM

交叉滾子型

WSC Series

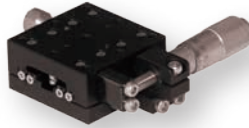

Feature	WSC40	WSC60	WSC80	WSC100	WSC120
台面尺寸 (mm)	40X40	60X60	80X80	100X100	120X120
行程 (mm)	±6.5	±6.5	±12.5	±12.5	±25
荷重 (N)	20	50	100	150	200
本體重量 (g)	140	270	520	700	1510

鳩尾型

WSD Series

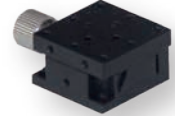

Feature	WSD25	WSD40	WSD60
使用方式	水平/垂直	水平/垂直	水平/垂直
台面尺寸 (mm)	25X25	40X40	60X60
行程 (mm)	±5	±7	±9
荷重 (N)	10	30	40
本體重量 (g)	30	80	180

齒輪快速進給型

WSG Series



Feature	WSG50	WSG60	WSG90	WSG80	WSG100	WSG150	WSG200
台面尺寸 (mm)	50X30	60X40	90X40	50X30	50X30	50X30	50X30
行程 (mm)	±16	±21	±35	±30	±40	±65	±90
荷重 (N)	30	40	40	30	30	30	30
本體重量 (g)	180	270	330	190	210	260	310

螺絲進給簡易型

WSK Series



Feature	WSK40	WSK60
台面尺寸 (mm)	40X25	60X60
行程 (mm)	±17	±15
荷重 (N)	40	40
本體重量 (g)	180	320

簡易旋轉型

WER Series



Feature	WER60	WER80	WER100
台面尺寸 (mm)	Φ60	Φ80	Φ100
行程 (mm)	360°	360°	360°
荷重 (N)	30	40	30
本體重量 (g)	310	530	840

平面升降型

WSZ Series



Feature	WSZ60	WSZ80
台面尺寸 (mm)	60X60	80X80
行程 (mm)	±5	±5
荷重 (N)	30	30
本體重量 (g)	520	710

旋轉型

WSR Series



Feature	WSR60	WSR80	WSR100
台面尺寸 (mm)	Φ60	Φ80	Φ100
行程 (mm)	360°	360°	360°
微調行程 (mm)	±5°	±5°	±5°
荷重 (N)	30	40	50
本體重量 (g)	420	640	950

複合型

WSM Series



Feature	WSM60	WSM80	WSM100
移動行程 (mm)	±6.5	±12.5	±12.5
粗調行程 (mm)	360°	360°	360°
微調行程 (mm)	±5°	±5°	±5°
荷重 (N)	30	40	50
本體重量 (g)	960	1680	2360

超高剛性

WHG Series



Feature	WHG120-XC	WHG120-XC-YC	WHG120-XC-YC-ZC	WHG120-ZC
台面尺寸 (mm)	120X40	120X40	120X40	120X40
行程 (mm)	±50	±50	±50	±50
荷重 (N)	80	80	50	50
本體重量 (g)	550	1050	1720	660

經銷商

2018.10 iigo-design-03-5557615



Give you the best shine!

全產品可應用在高精度、高中低荷重的精密移動裝置、光學實驗之精密量測、精密微調最適合各種生產機械、檢查裝置精密定位定量移動等如半導體製造裝置、試驗機、顯微鏡、加工機械、搬運機械、醫療機械、印刷機械。

有多種滑台種類可以互相搭配，如 X 軸、XY 軸、XY Z 軸、θ 軸等搭配方式。

種類繁多，未載於此本型錄之樣式，歡迎來電洽詢。

手動滑台產品免費借出測試。